



**Stereo Minisystem
mit USB/SD-Direct Recording
MP 301**



Bedienungsanleitung

Das Vorwort

Diese Bedienungsanleitung hilft Ihnen beim

- bestimmungsgemäßen und
- sicheren

Gebrauch Ihrer Mini-Stereoanlage, im folgenden Stereoanlage oder Gerät genannt.

Die Zielgruppe dieser Bedienungsanleitung

Die Bedienungsanleitung richtet sich an jede Person, die das Gerät

- aufstellt,
- bedient,
- reinigt
- oder entsorgt.

Alle Marken- und Produktnamen sind Warenzeichen oder eingetragene Warenzeichen der jeweiligen Hersteller.



Vorsicht!

Entfernen Sie die Transportsicherung aus dem Disk-Fach, bevor Sie das Gerät in Betrieb nehmen.

Die Gestaltungsmerkmale dieser Bedienungsanleitung

Verschiedene Elemente der Bedienungsanleitung sind mit festgelegten Gestaltungsmerkmalen versehen. So können sie leicht feststellen, ob es sich um

normalen Text,

- Aufzählungen oder
- Handlungsschritte

handelt.

Reset-Hinweis:

In seltenen Fällen kann es passieren, dass die Software des Gerätes „einfriert“ und das Gerät nicht mehr auf eine Bedienung reagiert.

In diesem Falle gehen Sie bitte wie folgt vor:

- Gerät ausschalten
- Netzstecker aus der Steckdose ziehen
- Kurze Zeit warten
- Netzstecker in Steckdose stecken
- Gerät einschalten.

Der Systemspeicher wird zurückgesetzt und das Gerät ist wieder betriebsbereit.

Inhaltsverzeichnis

| | |
|--|-----------|
| Sicherheit und Aufstellen des Geräts | 5 |
| Sicherheit | 5 |
| Umgang mit Batterien | 7 |
| Aufstellen des Geräts | 8 |
| Die Beschreibung des Geräts | 9 |
| Der Lieferumfang | 9 |
| Die besonderen Eigenschaften des Geräts | 9 |
| Die Gerätevorderseite | 11 |
| Der Plattenspieler und die Geräterückseite | 11 |
| Die Fernbedienung | 13 |
| Wie Sie das Gerät zum Betrieb vorbereiten | 15 |
| Wie Sie die Lautsprecher anschließen | 15 |
| Wie Sie die Antenne anschließen | 16 |
| Wie Sie die Batterien einlegen | 16 |
| Wie Sie das Netzkabel anschließen | 16 |
| Wie Sie den Plattenspieler zum Betrieb vorbereiten | 17 |
| Wie Sie allgemeine Geräte-Funktionen bedienen ... | 18 |
| Wie Sie das Gerät ein- und ausschalten | 18 |
| Wie Sie die Lautstärke einstellen | 18 |
| Wie Sie die Quelle einstellen | 18 |
| Wie Sie die Soundeffekte einstellen | 18 |
| Wie Sie das Gerät mit der Fernbedienung bedienen ... | 19 |
| Wie Sie einen Kopfhörer benutzen | 19 |
| Wie Sie den CD-Player bedienen | 20 |
| Allgemeine Hinweise zu CDs/MP3-CDs | 20 |
| Welche Discs Sie verwenden können | 21 |
| Wie Sie Discs handhaben | 21 |
| Wie Sie Discs einlegen | 22 |
| Display-Informationen | 22 |
| Wie Sie eine Disc wiedergeben | 23 |
| Wie Sie eine Disc direkt wiedergeben | 23 |
| Wie Sie MP3-Informationen darstellen | 23 |
| Wie Sie die Wiederholen-Funktion nutzen | 25 |
| Wie Sie die Programmier-Funktion nutzen | 25 |
| Wie Sie die USB- bzw. SD -Funktion bedienen | 27 |
| Speichermedium einsetzen | 27 |
| Speichermedium entnehmen | 28 |
| Wiedergabe von USB, Speicherkarte | 28 |
| Wie Sie die Aufnahme-Funktion (Encoding) nutzen | 28 |
| Aufnahme von CD auf USB | 29 |
| Wie Sie die TS-Funktion nutzen | 29 |
| Aufnahme von Plattenspieler | 30 |
| Wie Sie die Lösch-Funktion nutzen | 30 |
| Wie Sie die Kopier-Funktion nutzen | 31 |

| | | | |
|---|-----------|--|-----------|
| Wie Sie das Radio bedienen..... | 32 | Reinigung der Nadel und der Platte..... | 44 |
| Wie Sie einen Sender einstellen | 32 | Hinweise zu Kassetten | 45 |
| Wie Sie Sender speichern..... | 33 | Wie Sie den Kassettenrekorder reinigen | 45 |
| UKW-Erfang mit RDS-Informationen..... | 34 | Wie Sie Fehler beseitigen | 46 |
| Wie Sie den Kassettenrekorder bedienen..... | 36 | Probleme mit dem Gerät..... | 46 |
| Einschalten der Betriebsart Kassette | 36 | Probleme mit dem USB/SD-Anschluss..... | 46 |
| Einsetzen der Kassette | 36 | Probleme mit dem CD-Player | 47 |
| Wiedergabe von Kassetten | 36 | Probleme mit der Fernbedienung | 47 |
| Wie Sie die Aufnahmefunktion benutzen..... | 37 | Probleme mit dem Radio | 48 |
| Absicherung gegen unbeabsichtigtes Löschen..... | 37 | Probleme mit dem Kassettenrekorder | 48 |
| Aufnahme von Radio, CD, USB/SD, Plattenspieler | 38 | Probleme mit dem Plattenspieler..... | 49 |
| Aufnahme von Kassette zu Kassette (Dubbing) | 39 | Technische Daten | 50 |
| Abspielen einer Schallplatte | 40 | Richtlinien und Normen | 50 |
| Start..... | 40 | Wie Sie den Hersteller erreichen..... | 51 |
| Stop | 40 | Entsorgungshinweise | 51 |
| Wie Sie die Timer-Funktion benutzen | 41 | Wie Sie das Gerät entsorgen | 51 |
| Wie Sie die Uhrzeit einstellen..... | 41 | | |
| Wie Sie den Timer einstellen..... | 41 | | |
| Timer ein- und ausschalten | 42 | | |
| Wie Sie die SLEEP-Funktion benutzen..... | 43 | | |
| Wie Sie das Gerät reinigen..... | 44 | | |
| Hinweise zur CD..... | 44 | | |



Warnung!

Das Gerät arbeitet mit unsichtbarem Laserlicht.
Vorsicht, Laserstrahlung im Inneren des Gerätes. Zur Vermeidung von Strahlungsschäden darf das Gehäuse nur von qualifiziertem Fachpersonal geöffnet werden.
Informationsetikett auf der Geräterückseite (s. Bild).

Sicherheit und Aufstellen des Geräts

Lesen Sie bitte alle Sicherheitshinweise sorgfältig durch und bewahren Sie diese für spätere Fragen auf. Befolgen Sie immer alle Warnungen und Hinweise in dieser Bedienungsanleitung und auf der Rückseite des Geräts.



Sicherheit

Vorsicht!

- Das Gerät darf nur an eine Netzspannung von 230 V~, 50 Hz angeschlossen werden. Versuchen Sie niemals, das Gerät mit einer anderen Spannung zu betreiben.
- Der Netzstecker darf erst angeschlossen werden, nachdem die Installation vorschriftsmäßig beendet ist.
- Wenn der Netzstecker des Geräts defekt ist bzw. wenn das Gerät sonstige Schäden aufweist, darf es nicht in Betrieb genommen werden.
- Beim Abziehen des Netzkabels von der Steckdose am Netzstecker ziehen - nicht am Kabel.
- Um Feuergefahr und die Gefahr eines elektrischen Schlages zu vermeiden, setzen Sie das Gerät weder Regen noch sonstiger Feuchtigkeit aus.
- Vermeiden Sie den Kontakt des Gerätes mit Wasser oder Feuchtigkeit.
- Nehmen Sie das Gerät nicht in der Nähe von Badewannen, Swimmingpools oder spritzendem Wasser in Betrieb.
- Stellen Sie keine Behälter mit Flüssigkeit, z.B. Blumenvasen, auf das Gerät. Diese könnten umfallen, und die auslaufende Flüssigkeit kann zu erheblicher Beschädigung bzw. zum Risiko eines elektrischen Schlages führen.
- Sollten Fremdkörper oder Flüssigkeit in das Gerät gelangen, ziehen Sie sofort den Netzstecker aus der Steckdose. Lassen Sie das Gerät von qualifiziertem Fachpersonal überprüfen, bevor Sie es wieder in Betrieb nehmen. Andernfalls besteht die Gefahr eines elektrischen Schlags.
- Öffnen Sie nicht das Gehäuse. Andernfalls besteht die Gefahr eines elektrischen Schlags.
- Versuchen Sie niemals ein defektes Gerät selbst zu reparieren. Wenden Sie sich immer an eine unserer Kundendienststellen.
- Öffnen Sie das Gerät auf keinen Fall – dies darf nur der Fachmann.
- Fremdkörper, z.B. Nadeln, Münzen, etc., dürfen nicht in das Innere des Gerätes fallen.

- Die Anschlusskontakte auf der Geräterückseite nicht mit metallischen Gegenständen oder den Fingern berühren. Die Folge können Kurzschlüsse sein.
- Es dürfen keine offenen Brandquellen, wie z.B. brennende Kerzen auf das Gerät gestellt werden.
- Lassen Sie Kinder niemals unbeaufsichtigt dieses Gerät benutzen.
- Überlassen Sie Wartungsarbeiten stets qualifiziertem Fachpersonal. Andernfalls gefährden Sie sich und andere.
- Das Gerät bleibt auch in ausgeschaltetem Zustand Standby mit dem Stromnetz verbunden. Ziehen Sie den Netzstecker aus der Steckdose, falls Sie das Gerät über einen längeren Zeitraum nicht benutzen. Ziehen Sie nur am Netzstecker.
- Hören Sie Discs oder Radio nicht mit großer Lautstärke. Dies kann zu bleibenden Gehörschäden führen.
- Verlegen Sie das Netzkabel so, dass niemand darüber stolpern kann. Keine schweren Gegenstände auf das Netzkabel stellen.
- Stellen Sie sicher, dass das Netzkabel oder der Stecker immer leicht zugänglich sind, sodass Sie das Gerät schnell von der Stromversorgung trennen können! Die Steckdose sollte möglichst nah am Gerät sein.
- Zur Netzverbindung Netzstecker vollständig in die Steckdose stecken.
- Verwenden Sie einen geeigneten, leicht zugänglichen Netzanschluss und vermeiden Sie die Verwendung von Mehrfachsteckdosen!
- Netzstecker nicht mit nassen Händen anfassen, Gefahr eines elektrischen Schlages!
- Bei Störungen oder Rauch- und Geruchsbildung aus dem Gehäuse sofort Netzstecker aus der Steckdose ziehen!
- Ziehen Sie vor Ausbruch eines Gewitters den Netzstecker.
- Wenn das Gerät längere Zeit nicht benutzt wird, z.B. vor Antritt einer längeren Reise, ziehen Sie den Netzstecker.
- Zu hohe Lautstärke, besonders bei Kopfhörern, kann zu Gehörschäden führen.

Fernbedienung:

- Wenn das Gerät längere Zeit nicht betrieben wird, entnehmen Sie alle Batterien, da diese auslaufen und Gerät beschädigen können.

- Das Gerät verwendet einen unsichtbaren Laserstrahl. Dieser kann Ihre Augen bei falscher Handhabung verletzen.
- Dieses Gerät wurde als Laser-Gerät der Klasse 1 (CLASS 1 LASER) eingestuft. Der entsprechende Aufkleber (CLASS 1 LASER PRODUCT) befindet sich auf der Rückseite des Geräts.



Umgang mit Batterien

- Achten Sie darauf, dass Batterien nicht in die Hände von Kindern gelangen. Kinder könnten Batterien in den Mund nehmen und verschlucken. Dies kann zu ernsthaften Gesundheitsschäden führen. In diesem Fall sofort einen Arzt aufsuchen!
- Tauschen Sie schwächer werdende Batterien rechtzeitig aus.
- Tauschen Sie immer alle Batterien gleichzeitig aus und verwenden Sie Batterien des gleichen Typs.
- Auslaufende Batterien können Beschädigungen am Gerät verursachen. Wenn Sie den das Gerät längere Zeit nicht benutzen, nehmen Sie die Batterien aus dem Batteriefach.

Vorsicht!

- Ausgelaufene oder beschädigte Batterien können bei Berührung mit der Haut Verätzungen verursachen. Benutzen Sie in diesem Fall geeignete Schutzhandschuhe. Reinigen Sie das Batteriefach mit einem trockenen Tuch.
- Normale Batterien dürfen nicht geladen, erhitzt oder ins offene Feuer geworfen werden (**Explosionsgefahr!**).

Wichtiger Hinweis zur Entsorgung:

Batterien können Giftstoffe enthalten, die die Gesundheit und die Umwelt schädigen.

- Batterien unterliegen der Europäischen Richtlinie 2006/66/EG unterliegen. Diese dürfen nicht mit dem normalen Hausmüll entsorgt werden.
- Bitte informieren Sie sich über die örtlichen Bestimmungen zu gesonderten Entsorgung von Batterien, da durch die korrekte Entsorgung Umwelt und Menschen vor möglichen negativen Folgen geschützt werden.

Dieses Zeichen finden Sie auf schadstoffhaltigen Batterien:



Aufstellen des Geräts

- Stellen Sie das Gerät auf einen festen, sicheren und horizontalen Untergrund. Wählen Sie einen erschütterungsfreien Standort, vermeiden Sie extreme Hitze, Kälte und Staub.
- Sorgen Sie für gute Belüftung.
- Stellen Sie das Gerät nicht auf weiche Oberflächen wie Teppiche, Decken oder in der Nähe von Gardinen und Wandbehängen auf. Die Lüftungsöffnungen könnten verdeckt werden. Die notwendige Luftzirkulation kann dadurch unterbrochen werden. Dies könnte möglicherweise zu einem Gerätebrand führen.
- Die Lüftungsschlitze der Rückwand und den Seiten müssen stets frei bleiben. Sie dürfen nicht durch Gardinen, Decken oder Zeitungen verdeckt werden
- Stellen Sie das Gerät nicht in der Nähe von Wärmequellen wie Heizkörpern auf. Vermeiden Sie direkte Sonneneinstrahlungen und Orte mit außergewöhnlich viel Staub.
- Der Standort darf nicht in Räumen mit hoher Luftfeuchtigkeit, z.B. Küche oder Sauna, gewählt werden, da Niederschläge von Kondenswasser zur Beschädigung des Gerätes führen können.
- Das Gerät ist für die Verwendung in trockener Umgebung und in gemäßigttem Klima vorgesehen und darf nicht Tropf- oder Spritzwasser ausgesetzt werden.
- Sie dürfen das Gerät nur in waagerechter Position betreiben.
- Halten Sie das Gerät und die Discs von Geräten fern, die starke Magnetfelder erzeugen.
- Stellen Sie keine schweren Gegenstände auf das Gerät.
- Wenn Sie das Gerät von einer kalten in eine warme Umgebung bringen, kann sich im Inneren des Geräts Feuchtigkeit niederschlagen. Warten Sie in diesem Fall etwa eine Stunde, bevor Sie ihn es Betrieb nehmen.
- Das Gerät nicht in der Nähe von Geräten aufstellen, die starke Magnetfelder erzeugen (z.B. Motoren, Lautsprecher, Transformatoren). Das Gerät nicht in einem geschlossenen und in der prallen Sonne geparkten Wagen liegen lassen, da sich sonst das Gehäuse verformen kann.

Die Beschreibung des Geräts

Der Lieferumfang

Bitte stellen Sie sicher, dass alle nachfolgend aufgeführten Zubehörteile vorhanden sind:

- Die Mini-Stereoanlage,
- Fernbedienung (ohne Batterien),
- UKW-Wurfantenne,
- 2 Lautsprecher,
- diese Bedienungsanleitung.

Die besonderen Eigenschaften des Geräts

Die Stereoanlage besteht aus einem CD-Player/3fach Wechsler, einem Kassettenrekorder, einem Radio sowie einem Plattenspieler und verfügt über einen USB-/SD-Anschluss. Sie können die Anlage bequem mit der Fernbedienung bedienen.

- Mit diesem Gerät können Sie: CDs, CD-R/RWs und MP3-CDs abspielen. Selbstgebrannte CDs müssen „finalisiert“ sein. Beachten Sie dazu die Hinweise im Handbuch Ihres CD-Recorders.

- Der CD-Player kann einzelne Titel oder eine ganze CD automatisch wiederholen.
- Der CD-Player kann bis zu 40 Titel in einer programmierbaren Reihenfolge oder mit der Zufall-Funktion abspielen.
- Sie können mit dem Gerät MP3-Files von USB-Sticks sowie SD-Medien wiedergeben.
- Das Gerät stellt ID3-Tags dar.
- Sie können Ihre Schallplatten sowie Kassetten und CDs digitalisieren und als MP3-Files auf ein USB-bzw. SD-Medium speichern.

Hinweis:

Beim Anschließen von USB-/SD-Medien kann es vorkommen, dass das Gerät oder das Medium durch statische Aufladung „einfriert“. Führen Sie dann einen Reset durch.

- Mit dem Kassettenrekorder können Sie Aufnahmen von Radioquelle, CD, USB/SD oder dem Plattenspieler durchführen.
- Sie können Kassetten kopieren (Dubbing).
- Das Radio empfängt auf den Frequenzen UKW 87,5–108 MHz und MW 522–1620 KHz.
- Sie können bei der Klangwiedergabe im UKW-Bereich zwischen Mono und Stereo wählen.
- Sie können 30 UKW-Sender und 10 MW-Sender auf Programmplätzen speichern.

- Der Radio verfügt über das RDS-System (Radio-Data-System). RDS ist ein Verfahren zur Übertragung von zusätzlichen Informationen über UKW-Sender. Sendeanstalten mit RDS senden z.B. ihren Programmnamen oder den Programmtyp. Dieser wird im Display angezeigt.
- Das Gerät verfügt über eine Zeitanzeige sowie eine Weckfunktion.
- Mit diesem Gerät können Sie außerdem Schallplatten für 33- und 45 U/min abspielen.
- Der Plattenspieler verfügt über einen Tonarm mit voreingestellter Auflagekraft und ein Tonabnehmer-System.

Die Gerätevorderseite

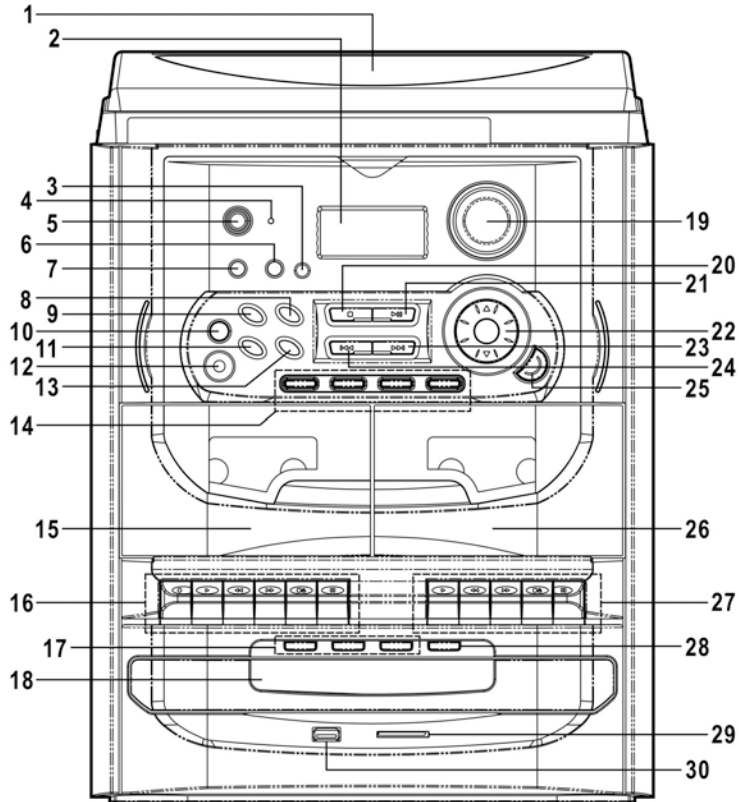

Der Plattenspieler und die Geräterückseite

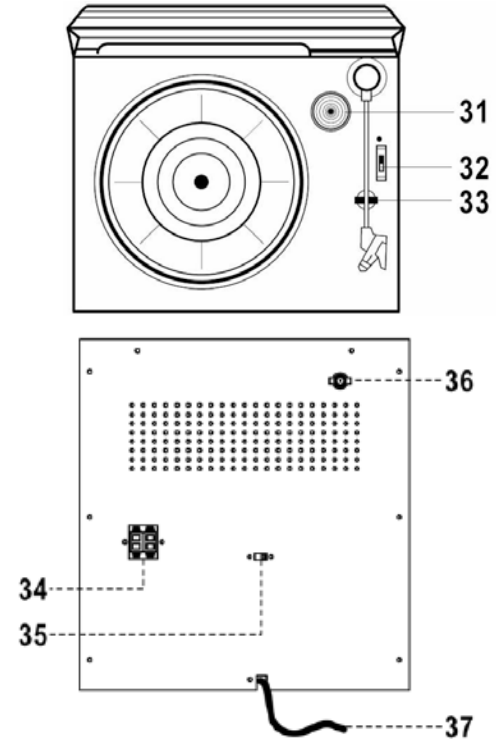

Die Beschreibung des Geräts

| | | |
|----|--|---|
| 1 | | Abdeckung |
| 2 | DISPLAY | Anzeige-Display |
| 3 | IR | Fernbedienungsempfänger |
| 4 | STANDBY | LED Standby |
| 5 |  ON/STANDBY | Einschalten, Ausschalten STANDBY |
| 6 | TIMER/CLK-ADJ | Timer-Funktion, Timer An/Aus Uhrzeit einstellen |
| 7 | DUBBING HI. NOR. | Taste High Speed Dubbing |
| 8 | MEMORY | Programmierfunktion CD Radiosender speichern |
| 9 | REP/RAN | Wiederholfunktion Zufallsfunktion |
| 10 | DISC | CD-Aufnahme drehen für CD 1, 2, 3 |
| 11 | PRE/DN | Albumwahl MP3 Radio: gespeicherte Sender wählen Uhr: Einstellung Stunde |
| 12 | PHONES | Kopfhöreranschluss 3,5 mm |
| 13 | PRE-UP | Albumwahl MP3 Radio: gespeicherte Sender wählen Uhr: Einstellung Stunde |

| | | |
|----|---------------------------------------|---|
| 14 | CD/SD/USB, TAPE, TUNER/BAND, PHONO | Funktionswahl |
| 15 | DECK 1 | Wiedergabe + Aufnahme High Speed DUBBING |
| 16 | | Kassettentasten Deck 1 |
| | REC ● | Start Aufnahme auf Kassette |
| | ▶ PLAY | Starten Wiedergabe |
| | ◀◀ REW | Schnelles Zurückspulen |
| | ▶▶ F.FWD | Schnelles Vorspulen |
| | ■ STOP/EJ | Kassettenwiedergabe beenden / Kassettenauswurf |
| | PAUSE | Unterbrechung der Wiedergabe oder Aufnahme |
| 17 | DISC 1, 2, 3 | Wahl CD 1, CD 2, CD 3 |
| 18 | 3 COMPACT DISC ROTARY CHANGER | CD-Fach mit Drehteller- Aufnahme für 3 CDs |
| 19 | EQ | Equalizer-Klangfunktionen |
| 20 | ■ STOP | CD/USB/SD: Wiedergabe beenden |
| 21 | ▶ PLAY/PAUSE | CD/USB/SD: Wiedergabe starten, pause |
| 22 | ▲ VOLUME ▼ | Lautstärketasten |

| | | |
|----|----------------------------|---|
| 23 | - SKIP/SEARCH/ TUNING + | CD/USB/SD: Titelwahl, Suchlauf rückwärts, vorwärts |
| 24 | ◀◀ ▶▶ | Radio: Frequenz einstellen, Sendersuchlauf Uhr: Einstellung Minuten |
| 25 | REC | Start Encoding |
| 26 | DECK 2 | Kassettenfach 2: Wiedergabe |
| 27 | | Kassettentasten Deck 2 |
| 28 | OPEN/CLOSE | CD-Fach öffnen / schließen |
| 29 | SD/MMC | Speicherkartenschacht |
| 30 | USB | USB-Anschluss |
| 31 | | Ablage Adapter, Zentrierpuck |
| 32 | SPEED | Drehzahl-Wählhebel (33/45) |
| 33 | | Tonarmstütze |
| 34 | SPEAKER | Anschluss Lautsprecher |
| 35 | AUTO STOP | Automatischen Endschalter für Plattenspieler ein-/ausschalten |
| 36 | FM ANT | 75 Ohm-Antennenanschluss UKW |
| 37 | AC MAINS ~ | Netzanschluss für 230 V ~ / 50 Hz |

Die Fernbedienung

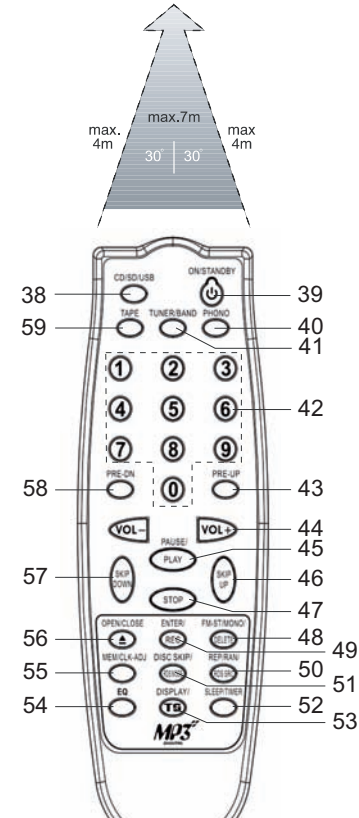

Die Beschreibung des Geräts

| | | |
|----|--|---|
| 38 | CD/SD/USB | Wahlschalter CD/SD/USB |
| 39 |  ON/STANDBY | Einschalten, Ausschalten STANDBY |
| 40 | PHONO | Wiedergabe Plattenspieler |
| 41 | TUNER/BAND | Radiobetrieb, Bandwahl UKW/MW |
| 42 | 0 ... 9 | Zifferntasten für Titeldirektwahl |
| 43 | PRE-UP | Albumwahl MP3 |
| 58 | PRE-DN | Radio: gespeicherte Sender wählen Uhr: Einstellung Stunde |
| 44 | - VOL + | Lautstärketasten |
| 45 | PAUSE/PLAY | CD/USB/SD: Wiedergabe unterbrechen, starten |
| 46 | SKIP UP | CD/USB/SD: Titelwahl, Suchlauf rückwärts, vorwärts Radio: Frequenz einstellen, Sendersuchlauf Uhr: Einstellung Minute |
| 57 | SKIP DOWN | |
| 47 | STOP | Wiedergabe (Eingabe) beenden |
| 48 | FM-ST/MONO DELETE | Radio: Umschaltung UKW stereo/mono Löschfunktion USB/SD-Titel |
| 49 | ENTER REC | Aufzeichnung (Encoding) auf USB/SD |
| 50 | REP/RAN RDS SRC | CD-Wiederholfunktion, Zufallsfunktion RDS-PTY-Sendersuche |

| | | |
|----|-----------------------|---|
| 51 | DISC SKIP RDS MODE | Wahl CD 1, CD 2, CD 3 Radio: RDS-Modus und Informationen wählen |
| 52 | SLEEP/TIMER | Sleep-Funktion In Standby: Alarm ein-/ausschalten bzw. Alarmeinrichtung aktivieren (Taste drücken und gedrückt halten) |
| 53 | DISPLAY / TS | Informationen aufrufen wie Spielzeit, Restspielzeit; Titeltrennung bei TAPE/PHONO-Encoding |
| 54 | EQ | Equalizer-Voreinstellungen |
| 55 | MEM/CLK-ADJ | Programmierungsfunktion, Uhrzeit-Einstellung |
| 56 | OPEN/CLOSE | CD-Fach öffnen, schließen |
| 59 | TAPE | Wiedergabe Kassette |
| -- | | Batterie-Fach (Rückseite) |

Wie Sie das Gerät zum Betrieb vorbereiten

Sie können die Mini-Stereoanlage an das Stromnetz (230 V ~ / 50 Hz) anschließen.

Die beim Betrieb entstehende Wärme muss durch ausreichende Luftzirkulation abgeführt werden. Deshalb darf das Gerät nicht abgedeckt oder in einem geschlossenen Schrank untergebracht werden. Sorgen Sie für einen Freiraum von mindestens 10 cm um das Gerät.

Vorsicht!

Verbinden Sie zuerst die Geräte-Komponenten untereinander bevor Sie die Netzverbindung herstellen.

Wie Sie die Lautsprecher anschließen

- Nur die mitgelieferten Lautsprecher anschließen!
 - Zum Lautsprecheranschluss Gerät ausschalten und Netzstecker aus der Steckdose ziehen!
- ➔ Drücken Sie die Klemmhebel nieder und stecken Sie die Kabel der Lautsprecher in die Anschlussbuchsen SPEAKER 34. Die linke Lautsprecherbox ist mit der Anschlussklemme SPEAKER L 34 und die rechte Box mit der Klemme SPEAKER R 34 zu verbinden.

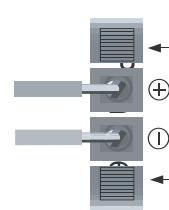

- ➔ Die schwarze Ader (bzw. die markierte Ader bei gleichfarbigen Kabeln) des Lautsprecherkabels ist jeweils an der schwarzen (-) Klemme des Gerätes zu befestigen. Die rote Ader (bzw. die nicht markierte Ader bei gleichfarbigen Kabeln) ist an der roten (+) Klemme zu befestigen.

Hinweis:

Nur das abisolierte Ende des Lautsprecherkabels einstecken!

Um die beste Klangqualität zu erhalten, positionieren Sie die Lautsprecher möglichst so, dass diese ein gleichschenkeliges Dreieck bilden (siehe nachstehende Abbildung).

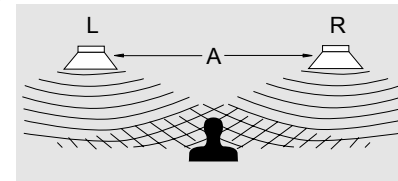

Wenn die Lautsprecher durch Vorhänge, Möbel oder ähnlichem verdeckt werden, wird die Klangqualität schlechter. Stellen Sie daher alle Lautsprecher so auf, dass sich kein Hindernis zwischen Ihrer Hörposition und den Lautsprechern befindet.

Wie Sie die Antenne anschließen

Die Anzahl und Qualität der zu empfangenden Sender hängt von den Empfangsverhältnissen am Aufstellort ab.

- Mit der UKW-Wurfantenne kann ein brauchbarer Empfang erzielt werden. Diese Antenne muss in voller Länge auf den günstigsten Empfang ausgerichtet werden.
- Bei schlechtem Empfang raten wir mit der Taste FM-ST/MONO 48 auf MONO zu schalten.
- Zum Anschluss an die Hausantenne ein 75 Ohm Koaxialkabel als Verbindung zur Antennenbuchse 36 einstecken.
- Die eingebaute MW-Antenne ist für den Empfang von Sendern im MW-Bereich ausreichend. Sie können das Gerät drehen, um den Empfang zu verbessern.

Wie Sie die Batterien einlegen

- ➔ Zum Betrieb der Fernbedienung benötigen Sie zwei alkalische Batterien, Typ Micro, 1,5 V, LR03/AAA (nicht im Lieferumfang enthalten). Achten Sie beim Einlegen auf die richtige Polung.
- ➔ Schließen Sie den Batteriefachdeckel wieder sorgfältig, so dass die Haltetaschen des Deckels im Gehäuse einrasten.

Hinweis:

Wird die Fernbedienung längere Zeit nicht benutzt, sollten die Batterien herausgenommen werden. Andernfalls kann die Fernbedienung durch Auslaufen der Batterien beschädigt werden.

Die Batterien dürfen nicht aufgeladen, kurzgeschlossen, geöffnet, erwärmt oder in ein Feuer geworfen werden.

Nimmt die Reichweite der Fernbedienung ab, sollten die Batterien gegen neue ausgewechselt werden.

Es sollte darauf geachtet werden, nur Batterien oder Akkus gleichen Typs zu verwenden. Verwenden Sie niemals gleichzeitig alte und neue Batterien.

Verwenden Sie auslaufgeschützte Batterien!

Wie Sie das Netzkabel anschließen

- ➔ Stecken Sie den Netzstecker 37 in die Netzsteckdose. Die LED 4 leuchtet bei bestehender Netzverbindung.

Hinweis:

Ziehen Sie bei Nichtverwendung den Stecker aus der Steckdose. Ziehen Sie am Stecker und nicht am Kabel. Ziehen Sie vor Ausbruch eines Gewitters den Netzstecker. Wenn das Gerät längere Zeit nicht benutzt wird, z.B. vor Antritt einer längeren Reise, ziehen Sie den Netzstecker.

Wie Sie den Plattenspieler zum Betrieb vorbereiten

Abdeckhaube

Die Abdeckhaube in das Scharnier (2) sowie die Aufnahme (4) bzw. (6) einsetzen.

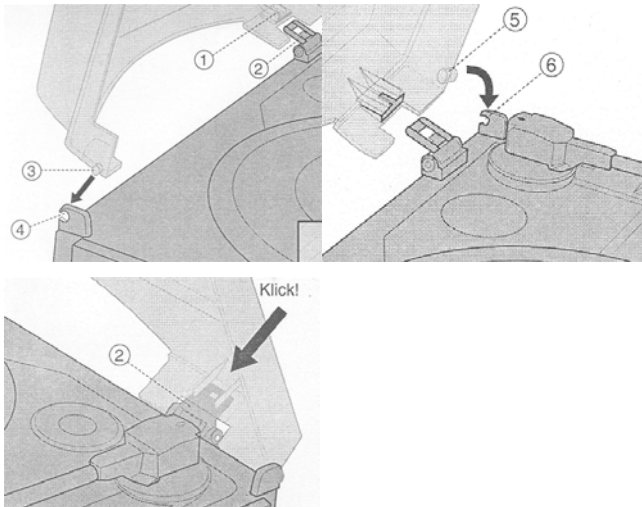

- Führen Sie die Abdeckhaube über das Scharnier (2).
- Drücken Sie die Stifte (3), (5) vorsichtig in die Aufnahme (4) bzw. (6) und arretieren Sie das Scharnier (2) im Deckel.

Zentrierpuck

Der Zentrierpuck wird z.B. für Single-Platten ohne Zentrierstern benötigt. Wird der Zentrierpuck gerade nicht gebraucht, können Sie diesen auf die dafür vorgesehene Ablage legen.

Nadelschutz

Vor der Wiedergabe einer Schallplatte muss der Nadelschutz (weiße Kappe) entfernt und die Klemme der Tonarmstütze gelöst werden.

Wie Sie allgemeine Geräte-Funktionen bedienen

Sie können die Einstellungen sowohl mit den Tasten am Gerät wie auch mit der Fernbedienung vornehmen.

Hinweis:

Die Beschreibung der Bedienung erfolgt in der Regel anhand der Tasten der Fernbedienung.

Wie Sie das Gerät ein- und ausschalten

- Drücken Sie die Taste ON/STANDBY 5 am Gerät bzw. 39 der Fernbedienung. Die LED 4 erlischt.
- Um das Gerät auszuschalten, Taste STANDBY/ON 5 am Gerät bzw. 39 der Fernbedienung erneut drücken. Die LED 4 leuchtet.

Hinweis:

Nach dem Einschalten ist die zuletzt eingestellte Betriebsart aktiv.

Wie Sie die Lautstärke einstellen

- Drücken Sie VOLUME ▲, ▼ 22, um die gewünschte Lautstärke einzustellen oder Sie die Taste –VOL+ 44 der Fernbedienung.

Wie Sie die Quelle einstellen

- Mit den Tasten 38, 40, 41, 59 können Sie zu CD/SD/USB, PHONO, TUNER, TAPE schalten.
- Sie können die Quelle mit den Tasten 14 am Gerät ebenfalls aktivieren.
- Um zu SD-/USB-Betrieb zu schalten, die Taste CD/SD/USB wiederholt drücken.

Wie Sie die Soundeffekte einstellen

- Drücken Sie die Taste EQ 19 am Gerät bzw. 54 der Fernbedienung wiederholt. Damit können Sie den wiedergegebenen Sound der gehörten Musikrichtung anpassen. Folgende Einstellungen sind möglich: POP, JAZZ, ROCK, CLASSIC, FLAT. Die aktive Einstellung wird im Display 2 angezeigt.

Wie Sie das Gerät mit der Fernbedienung bedienen

Mit der Infrarot-Fernbedienung können Sie die wichtigsten Funktionen der Anlage bequem vom Sitzplatz aus bedienen. Identische Beschriftung auf Fernbedienung und Gerät bedeutet identische Funktionen (Pos. 21 Gerät, Pos. 45 Fernbedienung).

Bei der Bedienung des Gerätes mit der Fernbedienung beachten Sie bitte folgende Punkte:

- Die Fernbedienung auf den Fernbedienungsempfänger an der Gerätefront richten.
- Es muss Sichtverbindung zwischen Sender und Empfänger gewährleistet sein.
- Nimmt die Reichweite der Fernbedienung ab, sollten die Batterien gegen neue ausgewechselt werden.

Die maximale Reichweite beträgt ungefähr 7 Meter frontal vor dem Gerät.

Wie Sie einen Kopfhörer benutzen



Gehörschäden!

Hören Sie Discs oder Radio nicht mit großer Lautstärke über Kopfhörer. Dies kann zu bleibenden Gehörschäden führen. Regeln Sie vor der Verwendung von Kopfhörern die Gerätelautstärke auf minimale Lautstärke.

Wenn Sie einen Kopfhörer (nicht im Lieferumfang) anschließen, sind die Lautsprecher stumm geschaltet.

- ➔ Verwenden Sie nur Kopfhörer mit 3,5 Millimeter Klinkenstecker.
- ➔ Stecken Sie den Stecker des Kopfhörers in die Kopfhörer-Buchse PHONES 12 des Geräts.

Die Klangwiedergabe erfolgt jetzt ausschließlich über den Kopfhörer.

- ➔ Wenn Sie wieder über die Lautsprecher hören möchten, ziehen Sie den Stecker des Kopfhörers aus der Kopfhörer-Buchse des Geräts.

Wie Sie den CD-Player bedienen

Allgemeine Hinweise zu CDs/MP3-CDs

Das Gerät ist für Musik-CDs geeignet, die mit Audio-Daten (CD-DA oder MP3 für CD-R und CD-RW) bespielt sind. MP3-Formate müssen mit ISO 9660 Level 1 oder Level 2 erstellt werden. Multisession-CDs können nicht gelesen werden.

Im MP3-Betrieb sind die Begriffe „Folder = Album“ und „Titel“ ausschlaggebend. „Album“ entspricht dem Ordner am PC, „Titel“ der Datei am PC oder einem CD-DA-Titel.

Das Gerät sortiert die Alben bzw. die Titel eines Albums nach Namen in alphabetischer Reihenfolge. Wenn Sie eine andere Reihenfolge bevorzugen sollten, ändern Sie den Namen des Titels bzw. Albums und stellen Sie eine Nummer vor den Namen. Das Gerät erkennt bis zu 500 MP3-Files in bis zu 500 Ordnern.

Beim Brennen von CD-R und CD-RW mit Audio-Daten können verschiedene Probleme auftreten, die eine störungsfreie Wiedergabe bisweilen beeinträchtigen. Ursache hierfür sind fehlerhafte Software- und Hardware-Einstellungen oder der verwendete Rohling. Falls solche Fehler auftreten, sollten Sie den Kundendienst Ihres CD-Brenner/Brennersoftware-

Herstellers kontaktieren oder entsprechende Informationen – z.B. im Internet – suchen.

Hinweis:

- Wenn Sie Audio-CDs anfertigen, beachten Sie die gesetzlichen Grundlagen und verstoßen Sie nicht gegen die Urheberrechte Dritter.
- Halten Sie das CD-Fach immer geschlossen, damit sich kein Staub auf der Laseroptik ansammelt.
- Das Gerät kann CDs mit MP3 Daten und normale Audio CDs (CD-DA) abspielen. Keine anderen Erweiterungen, wie z.B. *.doc, *.txt, *.pdf usw. benutzen, wenn Audiodateien zu MP3 gewandelt werden. Nicht abgespielt werden können u.a. Musikdateien mit der Endung *.AAC, *.DLF, *.M3U und *.PLS.

Hinweis:

- Aufgrund der Vielfalt an unterschiedlicher Encodersoftware kann nicht garantiert werden, dass jede MP3 Datei störungsfrei abgespielt werden kann.
- Bei fehlerhaften Titeln/Files wird die Wiedergabe beim nächsten Titel/File fortgesetzt.
- Es ist von Vorteil beim Brennen der CD mit niedriger Geschwindigkeit zu brennen und die CD als Single-Session und finalisiert anzulegen.

Welche Discs Sie verwenden können

Der Radio/CD-Player ist mit CD-, CD-R/RW- und MP3-CD Medien kompatibel. Sie können alle hier erwähnten Discs mit diesem Gerät ohne Adapter abspielen.

Spielen Sie keine anderen Medien wie DVDs etc. ab.



Disc-Größe 12 cm/8 cm CDs
Spielzeit 74 min. bzw. 24 min. max.

➔ Wenn Sie das Gerät transportieren, entfernen Sie die Disc aus dem Laufwerk. Damit vermeiden Sie Beschädigungen am CD-Player und der Disc.

Hinweis:

Die Wiedergabequalität bei MP3-CDs ist von der Einstellung der Bitrate und der verwendeten Brenn-Software abhängig.

Wie Sie Discs handhaben

- Halten Sie die Disc immer an ihren Rändern fest.
- Vermeiden Sie Fingerabdrücke, Schmutz und Kratzer. Diese können Störungen und Sprünge bei der Wiedergabe verursachen.
- Schreiben Sie nicht auf die Discs.
- Benutzen Sie weder Reinigungsspray noch Lösungsmittel. Lassen Sie die Disc nicht fallen und biegen Sie

diese nicht. Spielen Sie keine Discs, die beschädigt sind. Versuchen Sie nie beschädigte Discs zu reparieren.

- Lagern Sie Discs nie im direkten Sonnenlicht, hoher Luftfeuchte oder Temperatur.
- Legen Sie gleichzeitig maximal 3 Discs in das Laufwerk.
- Schließen Sie das Laufwerk nur, wenn die Disc richtig in das CD-Fach eingelegt ist.
- Bewahren Sie Discs immer einzeln in ihrer Hülle auf.
- Bewegen Sie das Gerät nicht bei der CD-Wiedergabe.

Wie Sie Discs reinigen können

- ➔ Wischen Sie die Disc mit einem weichen, mit Wasser befeuchteten Tuch ab.
- ➔ Wischen Sie vom Mittelpunkt zum Rand der Disc.



Kreisende Bewegungen beim Reinigen verursachen Kratzer. Diese können zu Fehlern bei der Wiedergabe führen.

Wie Sie Discs einlegen

- Um CDs einzulegen, drücken Sie die Taste OPEN/CLOSE 28 am Gerät. Das CD-Fach 18 öffnet sich automatisch.

Hinweis:

Das CD-Fach 18 öffnet sich nach vorne. Dabei darf es durch keine Gegenstände behindert werden.

Bei geöffnetem CD-Fach ist darauf zu achten, dass keine Fremdgegenstände in das Gerät gelangen können.

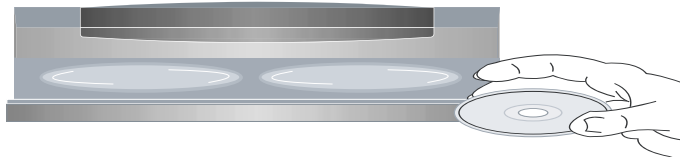

- CD-Fach 18 nur bei Stillstand der CD öffnen.
- Sie können zwei CDs bei geöffnetem CD-Fach einlegen.
- CD mit der bedruckten Seite nach oben vorsichtig einlegen.
- Vergewissern Sie sich, dass die CD nicht schief sitzt.

- Zum Einlegen einer dritten CD die Taste DISC 10 am Gerät oder DISC SKIP 51 der Fernbedienung drücken. Die CD-Aufnahme dreht sich und die dritte Lade wird zugänglich.

- CD-Fach mit Taste OPEN/CLOSE 28 schließen.

- Zum Entnehmen der CD das CD-Fach 18 öffnen und die CD an den Rändern entnehmen.

Hinweis:

Ist keine CD eingelegt erscheint nach kurzer Zeit „NO DISC“ im Display 2.

Nach dem Einlegen der CD beginnt das Gerät die CD-Informationen einzulesen und startet die Wiedergabe.

Display-Informationen

| | | |
|--------|------------------|------------------|
| CD-DA | Gesamtzahl Titel | Gesamtspielzeit |
| MP3-CD | Gesamtzahl Alben | Gesamtzahl Titel |

Wie Sie eine Disc wiedergeben

- Um den CD-Modus einzustellen, drücken Sie die Taste CD/SD/USB 14 am Gerät bzw. 38 auf der Fernbedienung, bis CD im Display 2 erscheint.

Wird die CD falsch eingelegt oder ist die CD fehlerhaft erscheint „NO DISC“ im Display.

Hinweis:

Ist eine MP3-CD eingelegt erscheint die Anzeige MP3. Dies kann zwischen 10 Sekunden und 30 Sekunden dauern, je nachdem, wie viele Titel auf der MP3-CD enthalten sind.

- Die Wiedergabe startet automatisch.

Das Gerät startet mit der Wiedergabe des ersten Titels. Das Display zeigt die CD-Nummer, die Titelnummer und die abgelaufene Spielzeit.

- Wenn Sie eine Abspielpause wünschen, drücken Sie die Taste ► || 21, 45.

Das Gerät unterbricht die Wiedergabe. Im Display blinkt die Spielzeit.

- Um die Wiedergabe fort zu setzen, drücken Sie erneut die Taste ► || 21, 45.
- Wenn Sie die Wiedergabe beenden wollen, drücken Sie einmal die Taste ■ 20, 47. Im Display erscheint die Gesamtzahl bzw. die Gesamtspielzeit der Titel oder die Gesamtzahl der Ordner und Titel bei MP3-CDs.

Hinweis:

Drücken Sie stets die Taste ■ 20, 47 vor der Entnahme der CD.

Wie Sie eine Disc direkt wiedergeben

- Drücken Sie eine der Tasten DISC 17. Die Wiedergabe der jeweiligen Disk wird sofort gestartet

Wie Sie MP3-Informationen darstellen

Sie können bei MP3-CDs Titelnamen (ID3-Tags) darstellen.

- Drücken Sie die Taste DISPLAY 53, um durch die ID3-Tag-Informationen Titel, Album und Artist zu schalten.

Titel einstellen

- Wenn Sie zum nächsten Titel springen wollen, drücken Sie einmal die Taste ►►I 23, 46.
- Wenn Sie zum Beginn des Titels springen wollen, drücken Sie einmal die Taste I◄◄ 24, 57.
- Wenn Sie zum vorigen Titel springen wollen, drücken Sie zweimal die Taste I◄◄ 24, 57.

Das Display zeigt die jeweils eingestellte Titel-Nummer.

- Drücken Sie so oft, bis die gewünschte Titel-Nummer angezeigt wird.

Sie können den Titel mit den Zifferntasten 42 der Fernbedienung einstellen.

- Drücken Sie z.B. die Zifferntasten **1** und **2** kurz hintereinander, um den Titel Nr. 12 wiederzugeben.

Schneller Suchlauf vorwärts oder rückwärts

Sie können im laufenden Titel einen schnellen Suchlauf vorwärts oder rückwärts durchführen, um eine bestimmte Stelle zu suchen.

- Drücken Sie zum schnellen Vorlauf die Taste ►►I 23, 46 und halten Sie die Taste gedrückt, bis Sie die gewünschte Stelle gefunden haben.

- Drücken Sie zum schnellen Rücklauf die Taste I◄◄ 24, 57 und halten Sie die Taste gedrückt, bis Sie die gewünschte Stelle gefunden haben.

- Lassen Sie die Taste los.

Die Wiedergabe wird an dieser Stelle fortgesetzt.

MP3-Album anwählen

- Wenn Sie bei einer MP3-Disc zum nächsten Album springen wollen, drücken Sie die Taste PRE-UP 43.
- Wenn Sie bei einer MP3-Disc zum vorigen Album springen wollen, drücken Sie die Taste PRE-DN 58.

Am Display erscheint die Nummer des eingestellten Albums.

- Drücken Sie so oft, bis die gewünschte Album-Nummer angezeigt wird.
- Die Wiedergabe des ersten Titels des Albums startet automatisch.

Wie Sie die Wiederholen-Funktion nutzen

Titel, CD wiederholen, Zufallswiedergabe

→ Wählen Sie den Titel am Gerät aus.

Am Display wird die gewählte Titel-Nummer angezeigt.

→ Drücken Sie die Taste ► II 21, 45.

→ Drücken Sie wiederholt die Taste REPEAT 9, 50.

Die Displayanzeige wechselt bei jedem Tastendruck von

☞ Ein Titel wird wiederholt - Titelwiederholung

☞ „ALL“ – alle Titel der CD werden wiederholt (1 CD)

☞ „ALL RAN“ – Alle Titel der CD werden in zufälliger Reihenfolge wiederholt

RAN Wiedergabe der Titel der CD in zufälliger Reihenfolge.

Die Funktion ist aktiv, bis Sie diese beenden.

Hinweis:

Die Wiederholen-Funktion kann auch bei aktivierter Programmier-Funktion eingestellt werden.

Wiederholen-Funktion beenden

→ Drücken Sie die Taste REPEAT 9, 50 so oft, bis keine Anzeigen mehr im Display angezeigt wird.

Die Disc wird ohne Wiederholung bis zum Ende abgespielt, wenn Sie die Wiedergabe nicht stoppen.

Wie Sie die Programmier-Funktion nutzen

Mit der Programm-Funktion können Sie bis zu 40 Titel einer Disc in einer von Ihnen festgelegten Reihenfolge abspielen.

Hinweis:

Die Programmierung können Sie nur vornehmen, wenn eine Disc im geschlossenen CD-Fach liegt und wenn sich das Gerät im Stopp-Modus befindet.

→ Wählen Sie mit der Taste DISC 17 die CD aus (1, 2 oder 3), auf der Sie die Titelwiedergabe programmieren möchten.

→ Drücken Sie die Taste ■ 20, 47.

→ Drücken Sie die Taste MEMORY 8, 55.

Auf dem Display sehen Sie „MEM“ und die Nummer des Programmplatzes 01 blinkend, sowie die Eingabestellen der Titelnummer.

- ➔ Wählen Sie mit den Tasten **I◀◀** , **▶▶I** 23, 46, 24, 57 den ersten zu programmierenden Titel aus. Bei MP3-CDs können Sie mit PRE-UP 43 bzw. PRE-DN 58 das Album wählen.
- ➔ Speichern Sie die gewünschte Titelnummer mit der Taste MEMORY 8, 55. Der Titel ist jetzt auf Programmplatz PROG01 programmiert.
- ➔ Programmieren Sie auf diese Weise die gewünschte Reihenfolge der Titel.
- ➔ Drücken Sie die Taste **▶ II** 21, 45, um die Wiedergabe der Auswahl zu beginnen. Im Display erscheint **MEM**.
- ➔ Wenn Sie die Wiedergabe der programmierten Auswahl unterbrechen möchten, drücken Sie einmal die Taste **▶ II** 21, 45.
- ➔ Um die Wiedergabe erneut zu starten, drücken Sie einmal die Taste **▶ II** 21, 45.
- ➔ Um die programmierte Wiedergabe zu beenden, drücken Sie die Taste **■** 20, 47 zweimal.

Hinweis:

Wenn Sie das CD-Fach 18 öffnen wird der Programmspeicher gelöscht.

Während der programmierten Wiedergabe können Sie mit den Tasten **I◀◀** , **▶▶I** 23, 46, 24, 57 Titel suchen bzw. vor- und zurückschalten.

Wie Sie die USB- bzw. SD - Funktion bedienen

Hinweis:

Aufgrund der Vielzahl verschiedener Modelle an MP3 Flash Player, USB-Sticks und sowie Memory-Cards kann nicht garantiert werden, dass jedes Modell unterstützt wird.

Es werden Geräte der USB Version 1.0 und 2.0 unterstützt.

Beim Anschließen von Medien kann es vorkommen, dass das Gerät oder das Medium durch statische Aufladung „einfriert“. Führen Sie dann einen Reset durch, siehe S. 2.

Speichermedium einsetzen

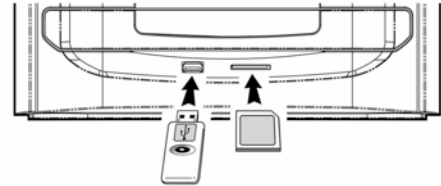

- ➔ Gerät einschalten.
- ➔ USB-/SD-Betrieb einschalten: Taste CD/SD/USB 14 bzw. 38 drücken, bis im Display die gewünschte Betriebsart USB oder SD angezeigt wird.

Memory-Card (SD)

- ➔ Schieben die Karte wie beim Kartenschacht 29 dargestellt mit der Beschriftung vorne, abgeschrägte Ecke nach rechts, in den Kartenschacht 29.

Die MP3 Dateien werden eingelesen und im Display in Form von Anzahl der Alben und Gesamtanzahl der Titel angezeigt. Die Wiedergabe startet automatisch.

Vorsicht!

Wenn die Speicherkarte falsch herum in den Kartenschacht eingesteckt wird, kann die Karte vom Kartenschacht nicht erkannt werden. Die Karte oder die darauf befindlichen Daten können beschädigt werden.

USB-Medium

Stecken Sie das USB-Medium in den USB-Anschluss 30. Die MP3 Dateien werden eingelesen und im Display in Form von Anzahl der Alben und Gesamtanzahl der Titel angezeigt.

Warten Sie mit der Bedienung, bis der Inhalt komplett eingelesen wurde, um sicherzustellen, dass alle benötigten Informationen vom Speichermedium gelesen wurden.

Wenn kein Speichermedium angeschlossen ist oder nicht gelesen werden kann, erscheint die Anzeige NO USB bzw. NO CARD im Display.

Speichermedium entnehmen

Hinweis:

Vor der Entnahme zu anderer Quelle schalten!

Memory-Card (SD)

➔ Entnehmen Sie die Karte wieder, indem Sie sie nach vorne herausziehen.

USB-Medium

➔ Entfernen Sie den USB-Stick oder MP3 Flash Player einfach durch Abziehen.

Wiedergabe von USB, Speicherkarte

Die Wiedergabe der MP3-Dateien erfolgt im Wesentlichen wie unter CD-Betrieb beschrieben.

Wie Sie die Aufnahme-Funktion (Encoding) nutzen

Die Aufnahme-Funktion zeichnet Ihre Musik während der Wiedergabe (Geschwindigkeit 1:1) auf ein USB- bzw. SD-Medium auf. Die Titel werden dabei mit einer Bitrate von 128 kbps encodiert (mit 44,1 kHz Samplingfrequenz) und als MP3-Files in einem Verzeichnis „My_root“ gespeichert. Für jede Aufnahme wird ein Unterverzeichnis A001, A002 ... angelegt. Dabei werden die Titelnamen A001T001 etc. erzeugt.

Encodierung: Umwandlung analoger Signale in digitale Zeichen und Verdichtung der Daten nach Maßgabe eines Kompressionsstandards zur Reduzierung des Datenvolumens.

Folgende Aufzeichnungsmöglichkeiten stehen zur Verfügung:

- Von CD, von Kassette, von Plattenspieler.



Hinweis:

Bei Erreichen der Kapazitätsgrenze erscheint MEMORY FULL im Display. Die Aufnahme stoppt automatisch.

Vorbereitungen

- Stecken Sie ein USB-Medium in den USB-Anschluss 30 **oder** verbinden Sie die SD/MMC-Speicherkarte mit dem Anschluss CARD 31.

Aufnahme von CD auf USB



- Betriebsart CD mit Taste CD 38 einschalten. CD einlegen.
- Mit den Tasten ◀◀, ▶▶ 23, 46, 24, 57 einen Titel auswählen und die Wiedergabe mit ▶ || PLAY/PAUSE 21, 45 starten.
- Taste REC 25, 49 drücken, im Display erscheint REC ONE und  sowie  oder  blinken (je nachdem, welches Medium Sie verbunden haben).
- Die Aufnahme beginnt nach ca. 5 Sekunden und die Wiedergabe startet vom Anfang des Titels.
- Mit erneutem Drücken von REC 25, 49 werden alle Titel aufgenommen, „REC_ALL“ erscheint.
- Aufzeichnung beenden: Taste STOP ■ 20, 47 drücken. „END REC“ erscheint im Display.

Wie Sie die TS-Funktion nutzen

Die Trackseparation-Funktion **TS** nimmt bei Aufnahmen von TAPE oder PHONO eine Titelunterteilung vor. So können Sie jederzeit festlegen, wann Sie (z.B. bei Endlos-Kassettenaufnahmen) einen neuen Titel erstellen möchten.

- Drücken Sie während einer Aufnahme die Taste **TS** 53 der Fernbedienung zwischen den Titelpausen einer Kassette bzw. Schallplatte. Ein neuer Titel wird erstellt.
- Die Spielzeit zählt von vorne.

Aufnahme von Kassette auf USB

- Betriebsart TAPE mit Taste 14 bzw. 59 einschalten.
- Taste REC 25, 49 drücken, im Display erscheint RECORD und USB blinkt.
- Die Kassettenwiedergabe mit ▶ PLAY 16 starten und Taste REC 25, 49 erneut drücken.
- Die Aufnahme beginnt nach ca. 5 Sekunden, im Display blinkt  und .
- Aufzeichnung beenden: Taste STOP ■ 20, 47 drücken. „END REC“ erscheint im Display.

Beenden Sie die Aufzeichnung einzelner Titel mit der Taste STOP ■ 20, 47 oder benutzen Sie die Taste TS

53. Anderenfalls werden mehrere Titel in ein MP3-File encodiert.

Aufnahme von Plattenspieler

- ➔ Betriebsart PHONO mit Taste 14 bzw. 40 einschalten, Platte auflegen.
- ➔ Taste REC 25, 49 drücken, im Display erscheint RECORD und USB blinkt.
- ➔ Die Wiedergabe der Schallplatte starten und Taste REC 25, 49 erneut drücken.
- ➔ Die Aufnahme beginnt nach ca. 5 Sekunden, im Display blinkt  und **REC**.
- ➔ Aufzeichnung beenden: Taste STOP ■ 20, 47 drücken. „END REC“ erscheint im Display.

Beenden Sie die Aufzeichnung einzelner Titel mit der Taste STOP ■ 20, 47 oder benutzen Sie die Taste TS 53. Anderenfalls werden mehrere Titel in ein MP3-File encodiert.

Hinweis:

Die Aufnahme auf ein SD/MMC-Medium funktioniert wie bei USB beschrieben.

Wie Sie die Lösch-Funktion nutzen

Die Lösch-Funktion löscht einzelne oder sämtliche MP3-Files, die auf Ihrem USB-/SD-Medium gespeichert sind.

Hinweis:

Legen Sie sich Backup-Kopien Ihrer Daten an!
Der Hersteller übernimmt keine Verantwortung bei Datenverlust!

Der Löschvorgang kann nicht rückgängig gemacht werden!

Entriegeln Sie bei SD-Medien die Sperre LOCK zum Löschen.

Einzelnen Titel von USB/SD/MMC löschen

- ➔ Stoppen Sie ggf. die Wiedergabe mit STOP ■ 20, 47.
- ➔ Wählen Sie mit den Tasten ◀◀, ▶▶ 23, 46, 24, 57 den zu löschenden Titel. Sie können mit PRE-UP 43 bzw. PRE-DN 58 zum nächsten Album schalten
- ➔ Drücken Sie die Taste DELETE 48. Der Titel wird gespielt, im Display erscheint DELETE TRACK PRESS AGAIN TO DELETE.
- ➔ Drücken Sie zum Löschen des Titels während der Anzeige DELETE TRACK PRESS AGAIN TO DELETE die Taste DELETE 48 erneut.

Wie Sie die Kopier-Funktion nutzen

Die Kopier-Funktion kopiert MP3-Daten mit hoher Geschwindigkeit von USB auf SD/MMC bzw. von SD/MMC auf USB-Medium. Dabei werden die Titelnamen A001C001 etc. erzeugt.

Folgende Kopiermöglichkeiten stehen zur Verfügung:

- USB auf SD (USB-Wiedergabe starten, **REC** drücken),
- SD auf USB (SD-Wiedergabe starten, **REC** drücken).

Die Vorgehensweise erfolgt im Wesentlichen wie unter „Aufnahme von CD“ beschrieben:

- Mit den Tasten ◀◀, ▶▶ 23, 46, 24, 57 einen Titel auswählen und die Wiedergabe mit ▶ || PLAY/PAUSE 21, 45 starten.
- Taste REC 25, 49 drücken, im Display erscheint REC ONE und die Kopieranzeige erscheint und zählt von 0 bis 100.
- Der Titel wird mit hoher Geschwindigkeit auf das Zielmedium kopiert.
- Nach Abschluss wird der nächste Titel wiedergegeben.

Wie Sie das Radio bedienen

Hinweis:

Das Gerät empfängt auf den Frequenzen UKW 87,5–108 MHz und MW 522–1620 KHz.

- Um den Radio einzuschalten, drücken Sie TUNER/BAND 14 bzw. 41.
- Um den gewünschten Frequenzbereich UKW oder MW auszuwählen, drücken Sie den TUNER/BAND 14, 41 wiederholt.
- Wenn Sie UKW einstellen, können Sie die Wurfantenne ausrichten, um den Empfang zu verbessern.

Hinweis:

In der Regel werden UKW-Sender im Stereo-Ton empfangen. Die Anzeige **(SD)** erscheint. Wenn der UKW Empfang in Stereoqualität gestört ist, können Sie mit FM-ST/MONO 48 auf Mono stellen. Dadurch wird der Empfang rauschärmer. Die Anzeige **(SD)** erlischt.

- Wenn Sie MW einstellen, können Sie das Gerät drehen, um den Empfang zu verbessern.

Wie Sie einen Sender einstellen

Manuelle Senderwahl

Drücken Sie die Tasten **I◀◀**, **▶▶I** 23, 24, 46, 57 kurz, dies verändert die Empfangsfrequenz schrittweise nach oben bzw. nach unten. Im UKW-Bereich in 0,05 MHz-Schritten, im MW-Bereich in 9-kHz-Schritten (= Feineinstellung). Damit können Sie auch schwache Sender einstellen, deren Frequenz Ihnen bekannt ist.

Sendersuchlauf

Langes Drücken der Tasten **I◀◀**, **▶▶I** 23, 24, 46, 57 (ca. 1 Sekunde), startet den Suchlauf. Der automatische Suchlauf findet nur Sender mit einem starken Signal. Schwache Sender können nur manuell eingestellt werden.

Erneutes Drücken der Tasten **I◀◀**, **▶▶I** 23, 24, 46, 57 (ca. 1 Sekunde), setzt den Suchlauf fort. Während des Suchlaufs ist der Tuner stumm geschaltet.

Wie Sie Sender speichern

Der Programm-Speicher kann 30 Stationen im FM-Bereich (UKW) und 10 Stationen im MW-Bereich speichern.

- In der Betriebsart TUNER mit TUNER/BAND 14, 41 auf FM- oder MW-Empfang stellen.
- Den gewünschten Sender mit den Tasten **I◀◀**, **▶▶I** 23, 24, 46, 57 einstellen.
- Taste MEM 8, 55 drücken.
- Speicherplatz mit PRE-UP/PRE-DN 13, 11, 43, 58 einstellen und mit MEM 8, 55 bestätigen. Der eingestellte Sender wird auf einen Programmplatz gespeichert.

Hinweis:

Wird ca. 5 Sekunden keine Taste gedrückt, ist der Programmier-Modus beendet.

- Speichern weiterer Sender: Vorgang wiederholen.

Anwählen der programmierten Stationen

- Sie können durch Drücken der Taste PRE-UP/PRE-DN 13, 11, 43, 58 die gespeicherten Programmplätze aufwärts/abwärts durchschalten.

Das DISPLAY 2 stellt den jeweils eingestellten Kanal und den Speicherplatz dar.

Hinweis:

Sie können die programmierten Stationen auch mit den Zifferntasten 42 der Fernbedienung einstellen.

Löschen einer Programmplatz-Speicherung

- Neuen Sender auf gewünschten Programmplatz speichern.

UKW-Erfang mit RDS-Informationen

RDS ist ein Verfahren zur Übertragung von zusätzlichen Informationen über UKW-Sender. Sendeanstalten mit RDS senden z.B. ihren Sendernamen oder den Programmtyp. Dieser wird im Display angezeigt.

Programmtypen (Beispiel):

| | |
|----------|-------------------------------|
| NEWS | Nachrichtensender |
| AFFAIRS | Wirtschaftssender |
| INFO | Information, Verbrauchertipps |
| SPORT | Sportsender |
| EDUCATE | Erziehungstipps |
| DRAMA | Theaterstücke |
| CULTURE | Kultursender |
| SCIENCE | Naturwissenschaftssender |
| VARIED | Unterhaltungssender |
| POP M | Popmusik |
| ROCK M | Rockmusik |
| EASY | Easy Musik |
| LIGHT M | leichte Musik |
| CLASSICS | Symphonien und Opern |
| OTHER M | Jazz, Volksmusik, Country |

| | |
|----------|---------------------|
| WEATHER | Wetterinformationen |
| FINANCE | Wirtschaftssender |
| CHILDREN | Kindersender |
| SOCIAL A | Gesellschaft |
| RELIGION | Religion |
| PHONE IN | |
| TRAVEL | Reise |
| LEISURE | |
| JAZZ | Jazzmusik |
| COUNTRY | Countrymusik |
| NATIONAL | |
| OLDIES | Oldies |
| FOLK | Folk Musik |
| DOCUMENT | |

Beim Empfang eines UKW-Senders, der RDS-Informationen ausstrahlt, erscheint das RDS-Symbol im Display.

Das Gerät kann die RDS-Informationen

- PS (Sendername),
- RT (Textmeldungen der eingestellten Sender),
- PTY (Programmtyp) sowie
- CT (Uhrzeitsignal) darstellen.

RDS-Informationen am Display darstellen

- Drücken Sie RDS-MODE 51 wiederholt, um zwischen den RDS-Informationen PS (Sendername), PTY (Programmtyp) sowie RT (Textmeldungen der eingestellten Sender) und CT (Uhrzeitsignal) zu wechseln.

Suche nach Programmtyp

Hinweis:

Der Tuner kann einen Sender nach Angabe des Programmtyps suchen. Bei geringer Signalstärke des eingestellten Senders funktioniert die Suche u.U. nicht korrekt.

- Taste RDS SRC 50 drücken, die Meldung „PTY SEL“ erscheint im Display 2.
- Der gewünschte Programmtyp nach dem gesucht werden soll, wird mit der Taste ◀◀, ▶▶ 23, 46, 24, 57 eingestellt. Wird ca. 5 Sekunden lang keine Taste gedrückt, wird der Modus beendet.
- Suchlauf mit Taste RDS SRC 50 starten, der Hinweis „SEARCH“ erscheint im Display.

Der Suchlauf stoppt, wenn ein Sender mit dem gesuchten Programmtyp gefunden ist. Wird kein entsprechender Sender gefunden erscheint kurz „NOT FOUND“ im Display. Das Gerät kehrt zum letzten Sender zurück.

Wie Sie den Kassettenrekorder bedienen

Hinweis:

Das Gerät ist ein Doppelkassettendeck (Tapedeck). DECK 1 ist für die Wiedergabe und die Aufnahme, DECK 2 nur für die Wiedergabe von Kassetten geeignet. Die beschriebene Bedienung zur Wiedergabe von Kassetten können Sie sowohl mit DECK 1 wie auch DECK 2 durchführen. Die Bedientasten 16 bzw. 27 sind (bis auf die Taste • REC zur Aufnahme bei DECK 1) identisch.

Hinweise bei Bedienung des Kassettenrekorders

Bei geöffnetem Kassettenfächern 15, 26 ist darauf zu achten, dass keine Fremdgegenstände in das Gerät gelangen können.

Einschalten der Betriebsart Kassette

- ➔ Das Gerät mit der Taste 5 an der Gerätefront oder der Fernbedienung 39 einschalten.
- ➔ Zum Einschalten der Betriebsart Kassette die Taste TAPE 59 bzw. 14 drücken.

Einsetzen der Kassette

Hinweis

Der Kassettenrecorder erzielt die bestmögliche Qualität bei der Verwendung von Kassetten des Standards IEC I. Speziell bei der Aufnahme mit anderen Kassetten-Standards kann es zu Qualitätseinbußen kommen.

- ➔ Durch Drücken der Taste ■ ▲ des jeweiligen Tapedecks öffnet sich das Kassettenfach 15 bzw. 26.

Die Kassette wird so eingelegt, dass die volle Spule links ist und die offene Kassettenseite nach unten zeigt. Danach das Kassettenfach wieder vorsichtig schließen. Das Gerät ist nun betriebsbereit.

Hinweis:

Bei ungleichmäßigem Lauf von Kassetten, besonders bei der Ausführung C 120, liegt die Ursache zumeist an der Kassette und nicht am Gerät.

Wiedergabe von Kassetten

- ➔ Drücken Sie die PLAY-Taste ►. Dadurch läuft der Bandtransport an und die Wiedergabe beginnt. Zur Unterbrechung dient die PAUSE-Taste II.

Erreicht die Kassette während der Wiedergabe das Bandende, wird die Wiedergabe beendet.

Kontinuierliche Wiedergabe von 2 Kassetten

- Laden Sie zwei Kassetten, die Sie hintereinander wiedergeben wollen in die Kassettenfächer 15, 26.
- Drücken Sie die PLAY-Taste ► von TAPE 2. Die Wiedergabe dieser Kassette beginnt.
- Drücken Sie die PLAY-Taste ► und die PAUSE-Taste II von TAPE 1. Nach Beendigung der Wiedergabe von TAPE 2 wird die Wiedergabe der Kassette in TAPE 1 gestartet.

Vorlauf/Rücklauf

- Drücken Sie die STOP-Taste ■ ▲.
- Drücken Sie REW ◀◀, um das Band zurücklaufen zu lassen bzw. F.FFD ▶▶, um das Band vorlaufen zu lassen.

Wie Sie die Aufnahmefunktion benutzen

Absicherung gegen unbeabsichtigtes Löschen

Bei jeder Neuaufnahme wird die alte Aufnahme gelöscht. An der Rückseite der Kassette befinden sich zwei kleine Plastikzungen. Werden diese heraus gebrochen, ist das Band vor zufälligem Löschen geschützt.

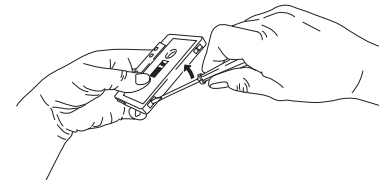

Bei bespielten Kassetten der Industrie sind diese Zungen bereits entfernt. Ein nachträgliches Löschen ist trotzdem möglich, wenn Sie vor einer Neuaufnahme die Öffnung mit Plastik-Klebeband überkleben.

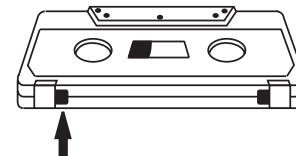

Aufnahme von Radio, CD, USB/SD, Plattenspieler

Hinweis:

Rundfunk- oder CD-Aufnahmen sind nur im Rahmen der Urheberrechtsbestimmungen zulässig.

Mit dem Gerät kann eine Aufnahme von Radio, CD, USB/SD sowie von Schallplatte durchgeführt werden.

Die optimale Aussteuerung übernimmt eine funktionssichere Steuerautomatik. Eine Veränderung der Lautstärke nimmt keinen Einfluss auf die Aufnahme.

- ➔ Legen Sie eine unbespielte Kassette in das Kassettenfach 15 DECK 1 ein. Achten Sie darauf, dass die Lasche für die Aufnahmesperre nicht heraus gebrochen ist.
- ➔ Wählen Sie die Quelle mit den Tasten 14 bzw. CD/USB 38, TUNER 41 oder PHONO 40.

Hinweis:

Aufnahme von Radio: Stellen Sie den Sender ein, siehe S. 32.

Aufnahme von CD: Gewünschte Disc mit Taste 10, 51 wählen.

Aufnahme von USB/SD: Medium verbinden, siehe S. 27.

Aufnahme von Plattenspieler: Platte auflegen, SPEED 33/45 einstellen.

Aufnahme starten

- ➔ Drücken Sie zuerst die Taste PAUSE II.
- ➔ Drücken Sie die Taste REC ●, die Taste PLAY ► wird automatisch mitgedrückt.
- ➔ Starten Sie die Wiedergabe der gewünschten Quelle (Radio, CD/SD/USB, PHONO).
- ➔ Drücken Sie die Taste PAUSE II, die Aufnahme startet.
- ➔ Unterbrechen Sie die Aufnahme kurz, indem Sie die Taste PAUSE II drücken, setzen Sie die Aufnahme durch erneutes Drücken der Taste PAUSE II wieder fort.
- ➔ Beenden Sie die Aufnahme, indem Sie die Taste STOP ■ drücken.

Hinweis:

Erreicht die Kassette während der Aufnahme das Bandende, wird die Aufnahme automatisch beendet.

Aufnahme von Kassette zu Kassette (Dubbing)

- Wählen Sie mit der Taste 14 bzw. 59 die Aufnahmequelle TAPE.
- Legen Sie die bespielte Kassette in das Kassettenfach 26 von DECK 2, die Leerkassette in das Kassettenfach 15 von DECK 1 ein.

Hinweis:

Falls die Kassette nicht vollständig zurückgespult wurde, können Sie dies auch manuell durchführen.

- Drücken Sie zuerst die Taste PAUSE II und die Tasten REC • (PLAY ► wird automatisch mitgedrückt) von DECK 1.
- Beginnen Sie die Wiedergabe von DECK 2 durch Drücken der Taste PLAY ►.
- Starten Sie die Aufnahme von DECK 1 indem Sie die Taste PAUSE II drücken.
- Beenden Sie die Aufnahme mit der Taste STOP ■.

Hinweis:

Erreicht die Kassette während der Aufnahme das Bandende, wird die Aufnahme automatisch beendet.

Aufnahme mit hoher Geschwindigkeit (High-Speed Dubbing)

- Drücken Sie die Taste DUBBING 7, so dass diese „eingedrückt“ ist.
- Starten Sie die Aufnahme wie nebenstehend beschrieben.

Hinweis:

Sie können während einer Aufnahme nicht zu einer anderen Quelle schalten.

Abspielen einer Schallplatte

Start

- Vor der Wiedergabe einer Schallplatte muss der Nadelschutz entfernt und die Klemme der Tonarmstütze 33 gelöst werden:
- Legen Sie die Platte auf. Setzen Sie bei Singles den Zentrierpuck 31 auf.
- Stellen Sie mit dem Wahlhebel SPEED 32 die Wiedergabegeschwindigkeit 33, 45 U/min ein.
- Schwenken Sie den Tonarm über die Einlaufrille der Platte. Der Plattenteller beginnt sich in der voreingestellten Drehzahl zu drehen.
- Senken Sie den Tonarm vorsichtig ab und setzen Sie die Nadel in die Rille. Die Wiedergabe beginnt.
- Regeln Sie mit VOLUME 22 die Lautstärke.

Stop

Am Ende der Schallplatte wird das Gerät abgeschaltet.

- Führen Sie den Tonarm vorsichtig auf die Tonarmstütze 33 zurück.

Hinweis:

Der Schalter AUTO STOP 35 befindet sich an der Rückseite. Falls bei der Wiedergabe die Abschaltung zu früh erfolgt, stellen Sie den Schalter 35 auf OFF.

Sie müssen die Wiedergabe dann manuell ausschalten.

- Es wird empfohlen, die Nadelkappe zum Schutz der Nadel nach der Wiedergabe wieder anzubringen.

Wie Sie die Timer-Funktion benutzen

Hinweis:

Die Timer-Funktion können Sie erst bedienen, wenn Sie die korrekte Uhrzeit eingestellt haben.

Wie Sie die Uhrzeit einstellen

Sie können die Uhrzeit des Gerätes im **Standby-Betrieb** (Gerät ausgeschaltet, mit Netz verbunden) einstellen.

- Drücken Sie die Taste TIMER/CLK-ADJ 6 oder MEM/CLK-ADJ 55 kurz. Im Display blinkt „12H“ oder „24H“.
- Stellen Sie mit PRE-UP 12 bzw. PRE-DN 11 die Zeitanzeige im 12h- bzw. 24h-Modus ein.
- Drücken Sie die Taste TIMER/CLK-ADJ 6 oder MEM/CLK-ADJ 55, die Stundenanzeige blinkt im Display.
- Stellen Sie mit PRE-UP 12 bzw. PRE-DN 11 die aktuelle Stunde ein.
- Stellen Sie mit den Tasten I◀◀ , ▶▶I 23, 24, 46, 57 die aktuelle Minute ein.
- Drücken Sie die Taste TIMER/CLK-ADJ 6 oder MEM/CLK-ADJ 55 erneut, um die Einstellung abzuschließen.

Hinweis:

Stellen Sie das Radio auf einen Sender mit RDS-Signal ein. Der Sender muss das CLOCK-TIMER (CT) - Signal senden.

Nach ein paar Minuten wird die Uhrzeit automatisch abgeglichen.

Hinweis:

Bei Netzausfall oder nach Ziehen des Netzsteckers muss die Uhrzeit neu eingestellt werden.

Wie Sie den Timer einstellen

Das Gerät verfügt über zwei Timerfunktionen:

- den Einschalt-Timer, der das Gerät zur eingestellten Weckzeit einschaltet und den
- Sleep-Timer, der das Gerät nach einer eingestellten Zeit automatisch abschaltet (Standby).

Einschaltzeit einstellen

Sie können eine tägliche Einschaltzeit des Gerätes in **Standby** einstellen. Wird während der Einstellung länger als 20 Sekunden keine Taste gedrückt, verlässt das Gerät den Modus automatisch. Sie müssen dann von vorne beginnen.

- ➔ Drücken Sie zur Aktivierung die Taste TIMER/CLK-ADJ 6 oder MEM/CLK-ADJ 55 und halten Sie die Taste gedrückt, im Display erscheint „**SET TIMER**“, danach erscheint „SELECT SOURCE“ erscheint.
- ➔ Wählen Sie mit den Tasten **I◀◀**, **▶▶I** 23, 24, 46, 57 die Quelle DISC, **↔** (USB), **□** (CARD) oder TUNER.
- ➔ Bestätigen Sie mit der Taste TIMER/CLK-ADJ 6 oder MEM/CLK-ADJ 55. **00.00** erscheint im Display.
- ➔ Stellen Sie mit PRE-UP 12 bzw. PRE-DN 11 die Einschaltstunde ein.
- ➔ Stellen Sie mit den Tasten **I◀◀**, **▶▶I** 23, 24, 46, 57 die Einschaltminute ein.
- ➔ Drücken Sie die Taste TIMER/CLK-ADJ 6 oder MEM/CLK-ADJ 55 erneut, um die Einstellung abzuschließen. Das Gerät schaltet sich aus, das Timersymbol **⌚** erscheint im Display.

Hinweis:

Das Gerät schaltet sich ein, die Lautstärke nimmt langsam zu.

Ist keine CD eingelegt bzw. kein Medium verbunden, schaltet die Weckfunktion den TUNER ein. Stellen Sie sicher, dass Sie einen gut empfangbaren Sender eingestellt haben.

Wecker nach Alarm ausschalten

- ➔ Drücken Sie die Taste ON/STANDBY 39, um das Gerät auszuschalten.

Hinweis:

Die Weckfunktion schaltet das Gerät am nächsten Tag zur eingestellten Weckzeit wieder ein. Im Display ist weiterhin das Timersymbol **⌚** sowie die Quelle eingeblendet.

Timer ein- und ausschalten

- ➔ Taste SLEEP/TIMER 52 der Fernbedienung kurz drücken, um den Timer ein- bzw. auszuschalten.

Bei eingeschaltetem Timer erscheint im Display das Uhrensymbol **⌚**.

Wie Sie die SLEEP-Funktion benutzen

Sie können in mehreren Schritten von 1 Minute bis 90 Minuten den Zeitraum einstellen, nach dem sich das Gerät in jeder Betriebsart in Standby schaltet.

- Drücken Sie die Taste SLEEP/TIMER 52, das SLEEP-Symbol “**zzz**” erscheint im Display.
- Drücken Sie die Taste SLEEP/TIMER 52 wiederholt, um die gewünschte Einschlafzeit in Minuten 90, 75, ... 15 einzustellen.

Wie Sie das Gerät reinigen



Stromschlag!

Um die Gefahr eines elektrischen Schlags zu vermeiden, dürfen Sie das Gerät nicht mit einem nassen Tuch oder unter fließendem Wasser reinigen.

ACHTUNG!

Sie dürfen keine Scheuerschwämme, Scheuerpulver und Lösungsmittel wie Alkohol oder Benzin verwenden.

- ➔ Reinigen Sie das Gehäuse mit einem weichen, mit Wasser angefeuchteten Tuch.

Hinweise zur CD

Die CD stets in der Hülle aufbewahren und nur an den Kanten anfassen. Die in Regenbogenfarben schimmernde Oberfläche darf nicht berührt werden und sollte stets sauber sein. Kein Papier oder Klebeband auf die Etikettenseite der Disk kleben. Die CD sollte von praller Sonneneinstrahlung und Wärmequellen wie Heizungen ferngehalten werden.

Ebenfalls darf eine CD nicht in einem direkt in der Sonne geparkten Wagen liegen, da die Innentemperatur im Wagen extrem hoch ansteigen kann. Fingerabdrücke

und Staub auf der bespielten Seite mit einem sauberen, trockenen Reinigungstuch reinigen. Es dürfen zum Reinigen von CDs keine Plattenpflegemittel wie Plattenspray, Reinigungsflüssigkeiten, Antistatikspray oder Lösungsmittel wie Benzin, Verdünnung oder sonstige im Handel erhältliche Chemikalien verwendet werden. Hartnäckige Flecken können eventuell mit einem feuchten Fensterleder beseitigt werden.

Reinigung der Nadel und der Platte

Nadel und Platte sollten vor dem Abspielen stets gereinigt werden, um eine vorzeitige Abnutzung zu verhindern.

- ➔ Streichen Sie mit einem Reinigungspinsel von hinten nach vorne über die Nadel.
- ➔ Zur Reinigung der Platte wischen Sie mit einem Plattentuch leicht schräg über die Platte.

Hinweis:

Abgenutzte oder beschädigte (abgesplitterte) Abtastnadeln zerstören die Schallplatten. Verwenden Sie bei Ersatzbedarf, wenn möglich, die Original Nadel.

- ➔ Halten Sie den Tonarmkopf mit einer Hand fest und ziehen Sie die Abtastnadel mit der anderen Hand schräg nach unten ab ❶.

- Das Einsetzen der Abtastnadel erfolgt in umgekehrter Weise. Setzen Sie die neue Abtastnadel ein und schieben Sie diese nach hinten und dann nach oben ②.

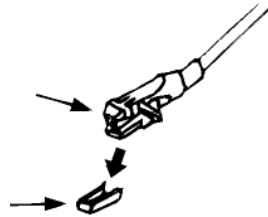

Hinweise zu Kassetten

Spulen Sie die Kassette vor der Aufbewahrung zum Bandanfang zurück. Die Kassetten stets in der Hülle aufbewahren. Am Besten bewahren Sie Kassetten stehend auf, wobei die volle Spule unten liegen sollte.

Die Kassette darf nicht zu hohen Temperaturen (Sonnenlicht, Heizungen usw.) oder Feuchtigkeit ausgesetzt werden. Ebenfalls darf die Kassette keinem Magnetfeld (Lautsprecher, Computer-Monitore usw.) ausgesetzt werden.

Wie Sie den Kassettenrekorder reinigen

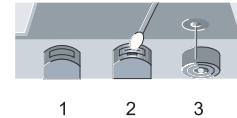

Bei längerem Betrieb bildet der vom Tonband abfallende magnetische Staub eine Schicht auf dem Aufnahme-/Wiedergabekopf 2, dem Löschkopf 1, der Tonwelle und der Bandandruckrolle 3. Bei Nachlassen der Aufnahme- oder Wiedergabequalität müssen diese Teile mit Alkohol oder Tonkopfreiniger gesäubert werden.

- Zum Reinigen öffnen Sie das Kassettenfach.
- Benutzen Sie zum Reinigen ein Tuch oder ein Wattestäbchen.
- Wegen der schlechten Zugänglichkeit dieser Teile ist die Verwendung einer Reinigungskassette zu empfehlen.
- Weitergehende Eingriffe, z.B. Ölen, Fetten, Änderungen von Einstellungen usw., dürfen nicht vorgenommen werden.
- C 120-Kassetten sind nicht empfehlenswert. Bei ungleichmäßigem Lauf von Kassetten liegt die Ursache im Allgemeinen an der Kassette.
- Schlagen Sie diese vor dem Einsetzen flach von beiden Seiten sanft auf eine Tischplatte o. Ä., damit vorstehende Bandwindungen zurechtgeschoben werden.

Wie Sie Fehler beseitigen

Wenn das Gerät nicht wie vorgesehen funktioniert, überprüfen Sie es anhand der folgenden Tabellen. Wenn Sie die Störung auch nach den beschriebenen Überprüfungen nicht beheben können, nehmen Sie bitte Kontakt mit dem Hersteller auf.

Probleme mit dem Gerät

| Symptom | Mögliche Ursache/Abhilfe |
|--------------------------------------|---|
| Gerät lässt sich nicht einschalten. | Das Gerät wird nicht mit Strom versorgt. Schließen Sie das Netzkabel richtig an die Netzsteckdose an. |
| Es ist kein Ton zu hören. | Erhöhen Sie die Lautstärke. Ziehen Sie den Kopfhörer-Stecker aus dem Gerät, wenn Sie über Lautsprecher hören möchten. Ggf. ist die falsche Quelle gewählt worden. |
| Das Display schaltet sich nicht ein. | Gerät in STANDBY. Gerät einschalten. Netzstecker ziehen, wieder einstecken, Gerät einschalten. |

| Symptom | Mögliche Ursache/Abhilfe |
|---|---|
| Es ist ein Störrauschen zu hören. | In der Nähe des Geräts sendet ein Mobiltelefon oder ein anderes Gerät störende Radiowellen aus. Entfernen Sie das Mobiltelefon oder das Gerät aus der Umgebung des Geräts. |
| Es treten andere Bedienungsstörungen, laute Geräusche oder eine gestörte Display-Anzeige auf. | Elektronische Bauteile des Geräts sind gestört. Ziehen Sie den Netzstecker. Lassen Sie das Gerät ca. 10 Sekunden von der Stromquelle getrennt. Schließen Sie das Gerät erneut an oder setzen Sie die Batterien ein. |

Probleme mit dem USB/SD-Anschluss

| Symptom | Mögliche Ursache/Abhilfe |
|---------------------------|---|
| Keine Wiedergabe möglich. | Das Gerät befindet sich nicht im USB/SD-Modus. Taste 14 drücken. Medium nicht eingesetzt oder leer. Medium korrekt einsetzen bzw. mit Musikdaten bespielen. |

Probleme mit dem CD-Player

| Symptom | Mögliche Ursache/Abhilfe |
|---|---|
| Die CD wird nicht wiedergegeben oder springt bei der Wiedergabe weiter. | Das Gerät befindet sich nicht im CD-Modus. Falsche CD eingelegt. |
| | Das CD-Fach ist nicht geschlossen. Schließen Sie das CD-Fach. |
| | Die CD ist falsch eingelegt. Legen Sie die CD mit der beschrifteten Seite nach oben ein. Die CD muss gut zentriert im CD-Fach liegen. |
| | Die CD ist verschmutzt oder defekt. Reinigen Sie die CD, verwenden Sie eine andere CD. |
| | Im CD-Fach hat sich Feuchtigkeit niedergeschlagen. Entnehmen Sie die CD und lassen Sie das CD-Fach ca. 1 Stunde zum trocknen offen stehen. |
| | Die Spielzeit der CD beträgt mehr als 74 Minuten. |

| Symptom | Mögliche Ursache/Abhilfe |
|--------------------|--|
| Der Ton setzt aus. | Die Lautstärke ist zu hoch eingestellt. Drehen Sie die Lautstärke herunter. |
| | Die CD ist beschädigt oder verschmutzt. Reinigen Sie die CD oder ersetzen Sie sie. |
| | Das Gerät ist Vibrationen ausgesetzt. Stellen Sie das Gerät an einem vibrationsarmen Ort auf. |

Probleme mit der Fernbedienung

| Symptom | Mögliche Ursache/Abhilfe |
|---------------------------------------|--|
| Die Fernbedienung funktioniert nicht. | Batterien falsch eingelegt oder schwach. Überprüfen Sie die Polarität, wechseln Sie die Batterien. IR-Verbindung unterbrochen. Entfernen Sie Objekte, die sich zwischen Fernbedienung und Gerät befinden. Abstand zu groß. Max. Entfernung zum Gerät: 7 Meter |

Probleme mit dem Radio

| Symptom | Mögliche Ursache/Abhilfe |
|---|---|
| Es wird kein Radiosender empfangen. | Das Gerät befindet sich nicht im Radio-Modus. Taste TUNER drücken. |
| Der Ton ist schwach oder von schlechter Qualität. | Andere Geräte, z. B. Fernseher stören den Empfang. Stellen Sie den Radio/CD-Player weiter entfernt von diesen Geräten auf. Die Batterien sind erschöpft. Ersetzen Sie die Batterien durch frische. Die Antenne ist nicht ausgezogen oder ausgerichtet. Ziehen Sie die Antenne aus. Drehen Sie die Antenne oder das Gerät, um den Empfang zu verbessern. |

Probleme mit dem Kassettensrekorder

| Symptom | Mögliche Ursache/Abhilfe |
|------------------------------------|---|
| Die Wiedergabe ist unregelmäßig. | Der Tonkopf ist verschmutzt. Reinigen Sie den Tonkopf. Die Kassette ist defekt. Wechseln Sie die Musikkassette. |
| Es ist keine Aufnahme möglich. | Der Aufnahmeschutz der Kassette ist entfernt worden. Wechseln Sie die Kassette oder decken Sie den Aufnahmeschutz mit Klebeband ab. Falsche Quelle CD, TUNER, PHONO gewählt. Quelle mit Taste 14 wählen. |
| Die Aufnahme ist verzerrt. | Der Aufnahmekopf ist verschmutzt. Reinigen Sie den Aufnahmekopf. Die Kassette ist defekt oder falsch. Wechseln Sie die Kassette, verwenden Sie keine METAL oder CHROM-Kassetten. |
| Höhere Frequenzen sind zu schwach. | Der Aufnahmekopf ist verschmutzt. Reinigen Sie den Aufnahmekopf. |



Probleme mit dem Plattenspieler

| Symptom | Mögliche Ursache/Abhilfe |
|---|---|
| Der Tonarm überspringt Spuren, gleitet über die Platte oder bewegt sich nicht | Der Plattenspieler steht nicht waagrecht. Den Plattenspieler auf eine waagerechte Unterlage stellen. Die Platte ist verschmutzt oder verkratzt. Die Platte mit einem Plattenreiniger reinigen oder eine andere Platte abspielen. |
| Kein Ton | Nadelschutz nicht abgenommen. Lautstärke prüfen. |
| Schlechte Tonqualität, starke Störgeräusche, Tonaussetzer usw. | Die Nadel ist verschmutzt oder abgenutzt. Die Nadel mit einem Pinsel säubern bzw. auswechseln. Die Platte ist verschmutzt oder verstaubt. Die Platte mit einem Plattenreiniger reinigen. |
| Die Drehzahl stimmt nicht. | Die Drehzahl entsprechend der Angabe auf der Platte einstellen. (33 U/min., 45 U/min.) |

Technische Daten

| | |
|--|--|
| Abmessungen Gerät (Breite x Höhe x Tiefe): Lautsprecher: | 305 mm x 410 mm x 373 mm 200 mm x 358 mm x 198 mm |
| Gewicht Gerät: Lautsprecher | 6,8 kg 2 x 2 kg |
| Spannung: | 230 V Wechselstrom, 50 Hz, 36 Watt |
| Ausgangsleistung: | 2 x 5 W Sinus 10% THD, 4 Ohm |
| Umgebungsbedingungen: | +5 °C bis +35 °C 5 % bis 90 % relative Luftfeuchte (nicht kondensierend) |
| Radio: Empfangsfrequenzen: | UKW 87,5–108 MHz MW 522–1620 kHz |
| Antenne: | UKW-Wurfantenne |
| CD 3fach-Wechsler Laser: Wandler: | 655 nm Wellenlänge, Klasse 1 1 bit D/A, 4fach-Oversampling |
| Leistungsaufnahme: | 36 W im Betrieb, < 1 W in Standby |

| | |
|---------------------|--|
| Kassettenrekorder | Stereo-Aufnahmesystem |
| Bandgeschwindigkeit | 4,75 cm/sek. |
| Kassettenformat | Kompakt-Kassetten C 30 - C 90, Normal Typ I Ferro/Superferro (Fe2O3) |

Technische Änderungen und Irrtümer vorbehalten.

Die Abmessungen sind ungefähre Werte.

Richtlinien und Normen

Dieses Produkt entspricht

- Niederspannungsrichtlinie (2006/95/EC, 1275/2008/CE),
- der EMV-Richtlinie (2004/108/EC) und der
- CE-Kennzeichenrichtlinie).

Wie Sie den Hersteller erreichen

DGC GmbH
Graf-Zeppelin-Str. 7
D-86899 Landsberg

Entsorgungshinweise

Entsorgung der Verpackung

Ihr neues Gerät wurde auf dem Weg zu Ihnen durch die Verpackung geschützt. Alle eingesetzten Materialien sind umweltverträglich und wieder verwertbar. Bitte helfen Sie mit und entsorgen Sie die Verpackung umweltgerecht. Über aktuelle Entsorgungswege informieren Sie sich bei Ihrem Händler oder über Ihre kommunale Entsorgungseinrichtung. Vor der Entsorgung des Gerätes sollten die Batterien entfernt werden.

Erstickungsgefahr!

Verpackung und deren Teile nicht Kindern überlassen.

Erstickungsgefahr durch Folien und anderen Verpackungsmaterialien.

Wie Sie das Gerät entsorgen

Altgeräte sind kein wertloser Abfall. Durch umweltgerechte Entsorgung können wertvolle Rohstoffe wieder gewonnen werden. Erkundigen Sie sich in Ihrer Stadt- oder Gemeindeverwaltung nach Möglichkeiten einer umwelt- und sachgerechten Entsorgung des Gerätes.



Dieses Gerät ist entsprechend der Richtlinie 2002/96/EG über Elektro- und Elektronik-Altgeräte (WEEE) gekennzeichnet.

Dieses Produkt darf am Ende seiner Lebensdauer nicht über den normalen Haushaltsabfall entsorgt werden, sondern muss an einem Sammelpunkt für das Recycling von elektrischen und elektronischen Geräten abgegeben werden. Das Symbol auf dem Produkt, der Gebrauchsanleitung oder der Verpackung weist darauf hin. Die Werkstoffe sind gemäß ihrer Kennzeichnung wiederverwertbar. Mit der Wiederverwendung, der stofflichen Verwertung oder anderen Formen der Verwertung von Altgeräten leisten Sie einen wichtigen Beitrag zum Schutze unserer Umwelt.

Lebensgefahr!

Bei ausgedienten Geräten Netzstecker ziehen. Netzkabel durchtrennen und mit dem Stecker entfernen.