

D/F

BEDINUNGSANLEITUNG / MODE D'EMPLOI

Q-sonic
TECHNOLOGIES

USB-Kassettenspieler

Lecteur de cassette USB



PX-3199

USB-Kassettenspieler

Lecteur de cassette USB

Wichtige Hinweise zu Beginn	6
Sicherheitshinweise und Gewährleistung.....	6
Wichtige Hinweise zur Entsorgung.....	6
Ihr neuer USB-Kassettspieler	7
Lieferumfang.....	7
Produktdetails	8
Verwendung als Kassettspieler	10
Verwendung mit dem PC	11
Installation der Software.....	11
Verwendung der Software.....	11

Consignes préalables.....	16
Consignes de sécurité.....	16
Conseil important concernant le recyclage.....	16
Votre nouveau lecteur de cassette USB	17
Contenu	17
Détails du produit	18
Utilisation du lecteur de cassette	20
Utilisation avec le PC.....	21
Installation du logiciel.....	21
Utilisation du logiciel.....	21

WICHTIGE HINWEISE ZU BEGINN

Sicherheitshinweise und Gewährleistung

- Diese Bedienungsanleitung dient dazu, Sie mit der Funktionsweise dieses Produktes vertraut zu machen. Bewahren Sie diese Anleitung daher stets gut auf, damit Sie jederzeit darauf zugreifen können.
- Sie erhalten bei Kauf dieses Produktes zwei Jahre Gewährleistung auf Defekt bei sachgemäßem Gebrauch. Bitte beachten Sie auch die allgemeinen Geschäftsbedingungen!
- Bitte verwenden Sie das Produkt nur in seiner bestimmungsgemäßen Art und Weise. Eine anderweitige Verwendung führt eventuell zu Beschädigungen am Produkt oder in der Umgebung des Produktes.
- Ein Umbauen oder Verändern des Produktes beeinträchtigt die Produktsicherheit. Achtung Verletzungsgefahr!
- Öffnen Sie das Produkt niemals eigenmächtig und führen Sie Reparaturen nie selber aus!
- Behandeln Sie das Produkt sorgfältig. Es kann durch Stöße, Schläge oder Fall aus bereits geringer Höhe beschädigt werden.
- Halten Sie das Produkt fern von Feuchtigkeit und extremer Hitze.
- Tauchen Sie das Produkt niemals in Wasser oder andere Flüssigkeiten.



ACHTUNG:

*Es wird keine Haftung für Folgeschäden übernommen.
Technische Änderungen und Irrtümer vorbehalten!*

Wichtige Hinweise zur Entsorgung

Dieses Elektrogerät gehört NICHT in den Hausmüll. Für die fachgerechte Entsorgung wenden Sie sich bitte an die öffentlichen Sammelstellen in Ihrer Gemeinde. Einzelheiten zum Standort einer solchen Sammelstelle und über ggf. vorhandene Mengenbeschränkungen pro Tag/ Monat/ Jahr sowie über etwa anfallende Kosten bei Abholung entnehmen Sie bitte den Informationen der jeweiligen Gemeinde.

IHR NEUER USB-KASSETTENSPIELER

Sehr geehrte Kunden,

wir danken Ihnen für den Kauf dieses Kassettenspielers. Mit diesem praktischen Gerät können Sie Ihre alten Musik-Schätze anhören und in das digitale Zeitalter retten. Bitte lesen Sie diese Bedienungsanleitung und befolgen Sie die Hinweise und Tipps, damit Sie dieses Produkt optimal nutzen können.

Lieferumfang

- USB-Kassettenspieler
- USB-Kabel
- Software-CD
- Bedienungsanleitung

PRODUKTDETAILS

1. Lautsprecher
2. Lautstärkereglер

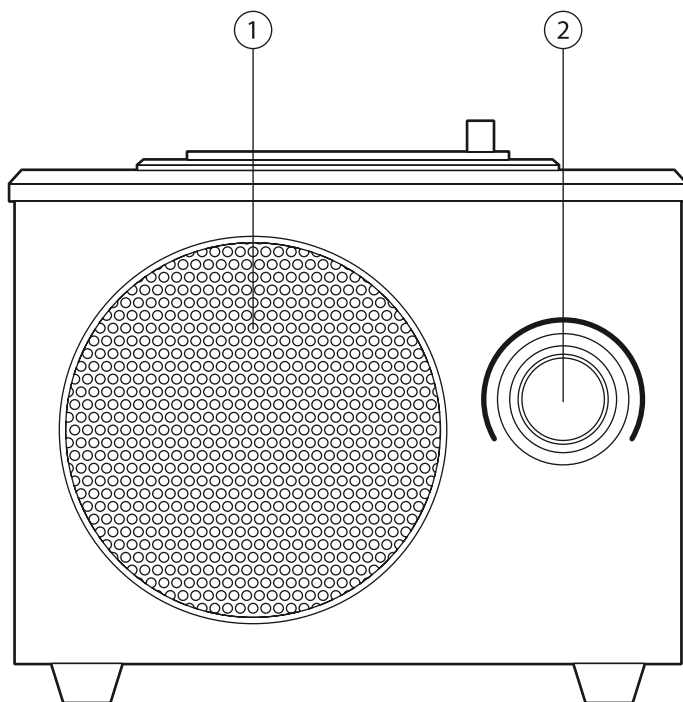

3. Cinch-Anschluss
4. USB-Anschluss
5. Auswurfaste
6. Kassetteneinschub

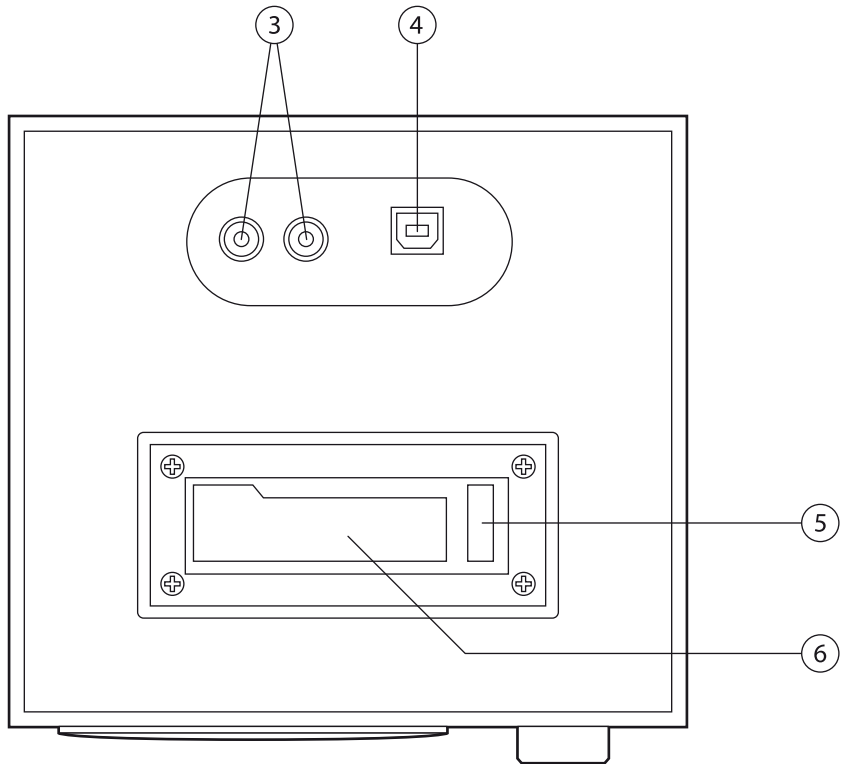

VERWENDUNG ALS KASSETTENSPIELER

Verbinden Sie den Kassettenspieler mit der Stromversorgung. Stecken Sie eine Kassette mit der breiten Seite nach links in den Kassetteneinschub. Drehen Sie den Lautstärkereglер im Uhrzeigersinn, bis Sie die gewünschte Lautstärke erreicht haben. Wenn Sie die Kassette vorspulen möchten, drücken Sie die Auswurf-taste neben dem Einschub halb nach unten. Wenn Sie die Kassette wieder normal abspielen möchten, drücken Sie diese einfach erneut kurz nach unten.

Drücken Sie die Auswurf-taste ganz nach unten, um die Kassette zu entnehmen. Drehen Sie den Lautstärkereglер so weit wie möglich gegen den Uhrzeigersinn, um den Kassettenspieler auszuschalten.

VERWENDUNG MIT DEM PC

Verbinden Sie den Kassettenspieler mit der Stromversorgung. Verbinden Sie ihn dann über das mitgelieferte USB-Kabel mit Ihrem Computer. Es wird keine Treiber-Software benötigt. Sie müssen lediglich die mitgelieferte Software „Audacity“ installieren.

Installation der Software

Mit der mitgelieferten Software „Audacity“ können Sie Tonspuren aufzeichnen und komfortabel bearbeiten. Audacity ist eine Gratis-Software, die durch die GNU General Public Lizenz (GPL) lizenziert ist. Weitere Informationen sowie den Quellcode erhalten Sie auf der Webseite <http://audacity.sourceforge.net/>

Legen Sie die mitgelieferte CD-ROM in ein freies CD- oder DVD-Laufwerk. Doppelklicken Sie die Installationsdatei „audacity.exe“.

Die Installation startet. Klicken Sie immer „Next“ (Weiter), um durch die Installation zu gelangen.

Stimmen Sie im Laufe der Installation den Lizenzbedingungen zu, indem Sie „I accept the agreement“ markieren und dann „Next“ klicken.

Wenn die Installation beendet ist, erscheint auf Ihrem Desktop das Symbol für das Programm „Audacity“.



Verwendung der Software

Verwenden Sie die Schaltflächen oben im Programmfenster wie bei einem Kassettenrecorder, um Aufnahmen zu machen.



HINWEIS:

Vor der ersten Verwendung müssen Sie die Software konfigurieren, damit die Qualität der Aufnahmen möglichst gut ist.

- **Konfiguration der Software**

Doppelklicken Sie das Symbol auf dem Desktop, um das Programm zu starten. Sie sehen dann folgendes Programmfenster.

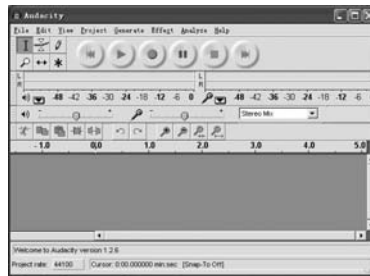

Öffnen Sie das Dropdown-Menü „Stereo Mix“ und wählen Sie den Menüpunkt „Microphone“ aus.



Passen Sie die Lautstärke an.



Klicken Sie als nächstes oben im Menü „Edit“ und wählen Sie den Menüpunkt „Preferences“. Wählen Sie unter „Audio I/O“ das Gerät „Realtek HD Audio Input“ und klicken Sie danach auf „OK“.

Q-sonic
TECHNOLOGIES

Lecteur de cassette USB



CONSIGNES PRÉALABLES

Consignes de sécurité

- Ce mode d'emploi vous permet de vous servir correctement du produit. Gardez-le précieusement afin de pouvoir le consulter à tout moment.
- Ne démontez pas l'appareil, sous peine de perdre toute garantie.
- N'essayez pas de réparer l'appareil vous-même. Ne le modifiez pas. Risque de blessure!
- Faites attention lorsque vous manipulez votre produit. Une chute ou un coup peuvent l'abîmer.
- Ne l'exposez pas à l'humidité ni à la chaleur. Ne pas recouvrir. Ne le plongez pas dans l'eau.
- Maintenez hors de portée des enfants. Ce produit n'est pas un jouet.



ATTENTION:

N'utilisez l'appareil que comme indiqué dans la notice. Aucune garantie ne pourra être appliquée en cas de mauvaise utilisation.

Le fabricant n'est pas responsable des conséquences inhérentes à un dommage.

Le fabricant se réserve le droit de modifier les caractéristiques techniques sans notification préalable pouvant ainsi entraîner des divergences dans ce manuel.

Conseil important concernant le recyclage

Cet appareil électronique ne doit PAS être jeté dans la poubelle de déchets ménagers. Pour l'enlèvement approprié des déchets, veuillez vous adresser aux points de ramassage publics de votre municipalité.

Les détails concernant l'emplacement d'un tel point de ramassage et des éventuelles restrictions de quantité existantes par jour/mois/année ainsi que sur des frais éventuels de collecte sont disponibles dans votre municipalité.

VOTRE NOUVEAU LECTEUR DE CASSETTE USB

Chère cliente, Cher client,

Nous vous remercions pour l'achat de ce lecteur de cassette. Avec cet appareil pratique vous pouvez écouter vos anciens tubes et les convertir au format numérique. Afin d'utiliser au mieux votre nouveau produit, veuillez lire attentivement ce mode d'emploi et respecter les consignes et astuces suivantes.

Contenu

- Lecteur cassette USB
- Câble USB
- CD logiciel
- Mode d'emploi

DÉTAILS DU PRODUIT

1. Enceinte
2. Réglage du volume
3. Port Cinch
4. Port USB
5. Touche d'éjection
6. Logement cassette

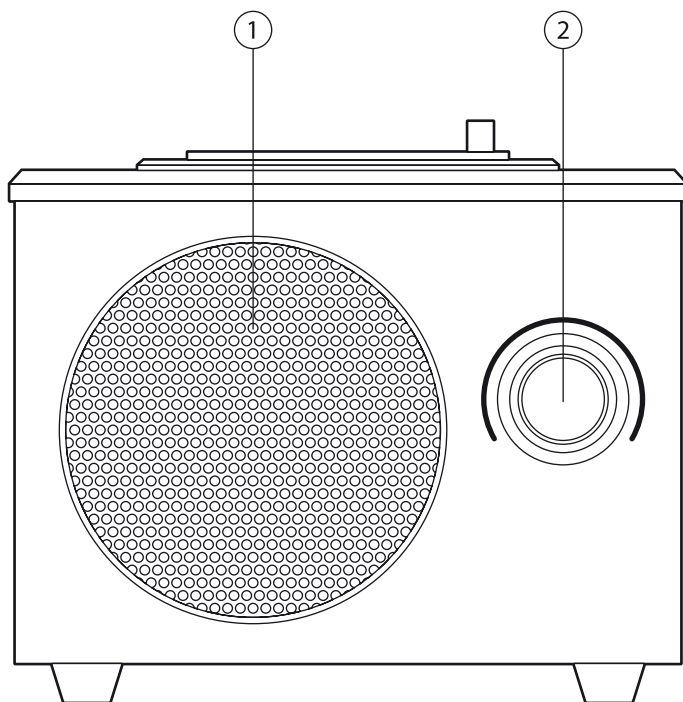

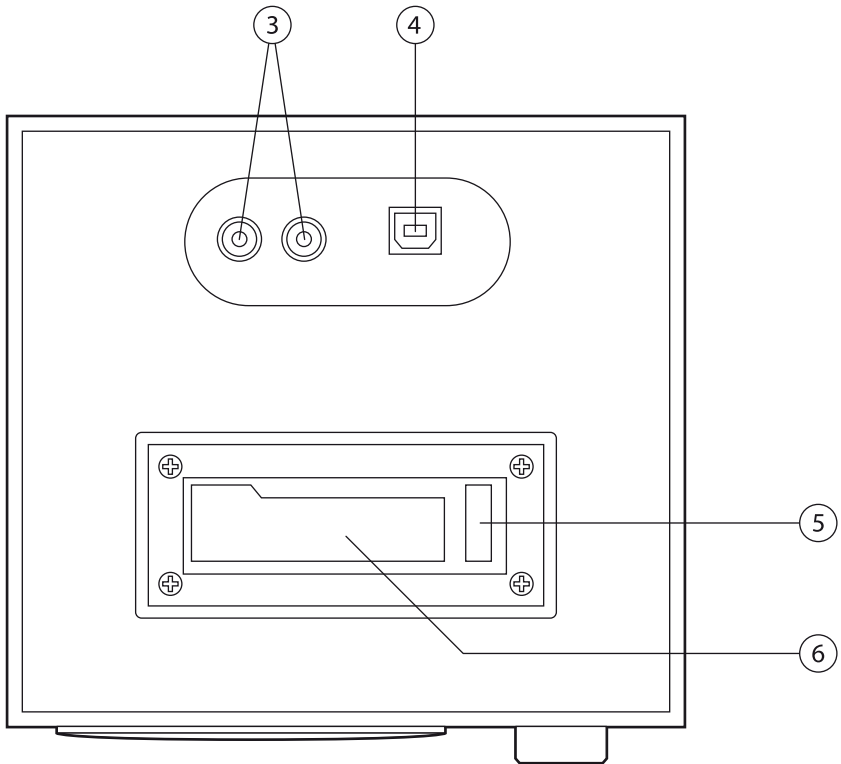

UTILISATION DU LECTEUR DE CASSETTE

Branchez l'alimentation du lecteur cassette. Insérez une cassette dans le logement avec le côté large vers la gauche. Tournez le bouton de volume dans le sens des aiguilles d'une montre jusqu'à atteindre le volume voulu.

Pour faire une avance rapide, poussez la touche d'éjection légèrement vers le bas. Pour lire la cassette en vitesse normale, appuyez à nouveau dessus.

Poussez entièrement le bouton d'éjection pour sortir la cassette. Tournez le bouton de volume dans le sens inverse des aiguilles d'une montre pour éteindre le lecteur de cassette.

UTILISATION AVEC LE PC

Branchez le lecteur de cassette au réseau électrique. Reliez-le ensuite à votre ordinateur via le câble USB. Aucun pilote n'est requis. Il suffit d'installer le logiciel fourni „Audacity“.

Installation du logiciel

Le logiciel fourni «Audacity» permet d'enregistrer et d'éditer les pistes audio. Audacity est un logiciel gratuit sous licence GNU General Public Licence (GPL). Vous trouverez plus d'informations ainsi que le code source sur le site <http://audacity.sourceforge.net/>

Insérez le CD-ROM fourni dans un lecteur CD ou DVD.

Double cliquez sur le fichier d'installation «audacity.exe».

L'installation démarre. Cliquez toujours sur «Next» (Suivant) pour avancer dans l'installation.

Au cours de ces étapes, acceptez la licence en cochant «I accept the agreement» puis en cliquant sur «Next».

Une fois l'installation terminée, l'icône du logiciel «Audacity» apparaît sur votre bureau.

Utilisation du logiciel

Utilisez les boutons du dessus de manière classique pour faire des enregistrements.



NOTE:

Avant la première utilisation, vous devrez configurer le logiciel pour atteindre une qualité d'enregistrement correcte.

- **Configuration du logiciel**

Double cliquez sur l'icône du bureau pour démarrer le logiciel. Vous voyez alors la fenêtre suivante.



Ouvrez le menu déroulant „Stereo Mix“ puis le point „Microphone“.



Adaptez le volume.



Cliquez ensuite sur le menu „Edit“ puis „Preferences“. Allez sous „Audio I/O“ pour sélectionner le périphérique d'entrée „Realtek HD Audio Input“ puis cliquez sur „OK“.

